

FS-1118MFP

# Manuel d'utilisation avancée

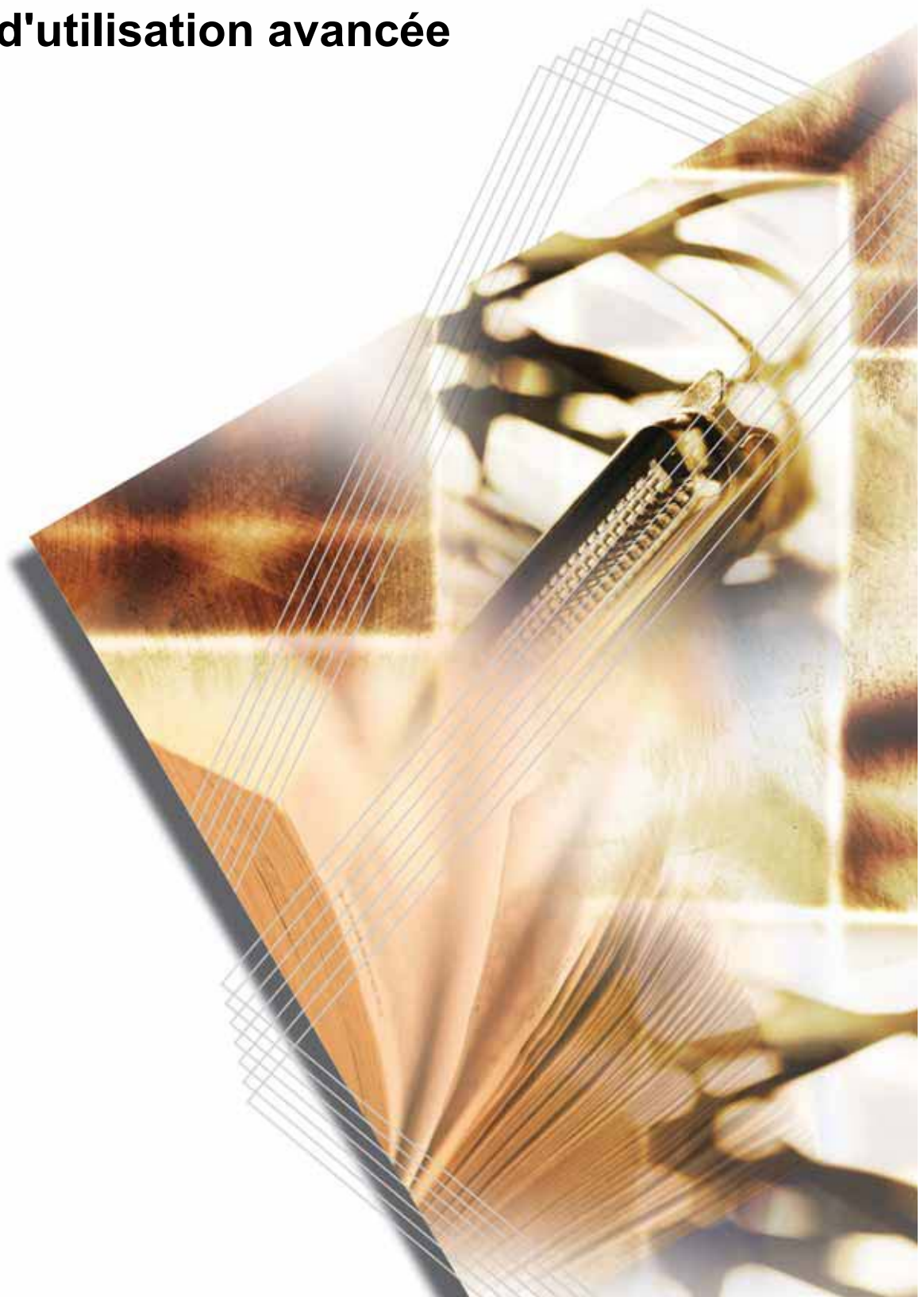



# Table des matières

	<b>Introduction</b>	
	Manuels fournis	v
	Conventions typographiques	vi
	Accès aux éléments du menu	vii
<b>1</b>	<b>Fonctions de copie</b>	
	Sélection de la source papier	1-1
	Sélection du format de l'original pour la copie	1-1
	Sélection du mode Qualité de l'original	1-2
	Réglage de l'exposition de copie	1-2
	Sélection du nombre d'exemplaires	1-3
	Copie avec zoom	1-3
	Sélection de la position de l'original	1-4
	Utilisation du mode Assembler	1-5
	Utilisation du mode Combiner	1-5
	Copie continue	1-9
	Mode EcoPrint	1-10
	Mode Annuler impression	1-11
	Entrée de nom de fichier	1-11
	Envoi du rapport de fin de tâche	1-13
<b>2</b>	<b>Fonctions de numérisation</b>	
	Utilisation de la fonction de numérisation	2-1
	Numérisation de documents	2-2
	Utilisation du carnet d'adresses	2-4
	Sélection du mode de numérisation couleur	2-5
	Sélection de la qualité de l'original pour la numérisation	2-5
	Sélection de la résolution de numérisation	2-6
	Réglage de l'exposition pour la numérisation	2-6
	Sélection du format de l'original pour la numérisation	2-7
	Sélection du format d'envoi	2-7
	Numérisation avec zoom	2-8
	Sélection de la position de l'original pour la numérisation	2-8
	Numérisation continue	2-9
	Sélection du format de fichier d'image	2-10
	Saisie du nom de la tâche d'envoi	2-10
	Entrée de l'objet et du corps du message du courrier électronique	2-11
	Rapport de fin de numérisation	2-12
	Numérisation avec TWAIN	2-13
<b>3</b>	<b>Paramètres imprimante</b>	
	Paramètre d'interface parallèle	3-1
	Paramètres réseau	3-2
	Sélection du mode d'émulation	3-6
<b>4</b>	<b>État de fonctionnement</b>	
	Écran État	4-1
	Vérification de l'état des tâches	4-2
	Vérification du journal des tâches	4-2
	Suspension des tâches	4-2

	Annulation des tâches . . . . .	4-3
	Vérification de l'état du scanner . . . . .	4-4
	Vérification de l'état de l'imprimante . . . . .	4-4
	Vérification du niveau de toner . . . . .	4-4
	Vérification des paramètres des cassettes et du bac multifonctions . . . . .	4-5
	Impression des rapports . . . . .	4-5
	Vérification du nombre total d'impressions et de numérisations . . . . .	4-6
<b>5</b>	<b>Paramètres système</b>	
	Paramètres d'affichage . . . . .	5-1
	Paramètres de qualité d'impression . . . . .	5-3
	Paramètres de la machine . . . . .	5-5
	Paramètres d'horodatage . . . . .	5-11
	Paramètres de format . . . . .	5-16
	Édition du carnet d'adresses . . . . .	5-21
	Impression des pages de service . . . . .	5-24
<b>6</b>	<b>Gestion des connexions utilisateur</b>	
	Entrée de la connexion utilisateur . . . . .	6-1
	Gestion de l'identifiant . . . . .	6-1
<b>7</b>	<b>Comptabilité des tâches</b>	
	Gestion des comptes . . . . .	7-2
	Définition de la limite d'utilisation . . . . .	7-2
	Suppression d'un compte . . . . .	7-4
	Modification de la limite d'utilisation . . . . .	7-5
	Gestion de tous les comptes . . . . .	7-5
	Gestion de comptes individuels . . . . .	7-6
	Paramètres par défaut . . . . .	7-7
	Utilisation de la compatibilité des tâches . . . . .	7-8
<b>8</b>	<b>Utilisation de COMMAND CENTER</b>	
	Configuration système requise . . . . .	8-1
	Accès à COMMAND CENTER . . . . .	8-2
	Pages de COMMAND CENTER . . . . .	8-2
	Page Démarrer . . . . .	8-3
	Page Paramètres de base . . . . .	8-5
	Page Imprimante . . . . .	8-10
	Page Scanneur . . . . .	8-11
	Page FAX . . . . .	8-13
	Page Tâches . . . . .	8-16
	Page Paramètres avancés . . . . .	8-17
<b>9</b>	<b>Matériel en option</b>	
	Options disponibles . . . . .	9-1
	Chargeur de documents . . . . .	9-2
	Chargeur de papier . . . . .	9-4
	Extension de mémoire . . . . .	9-4
	Système FAX . . . . .	9-5
	<b>Annexe</b>	
	Sélection du papier . . . . .	Annexe-1
	Tableaux des combinaisons de fonctions . . . . .	Annexe-10
	<b>Glossaire</b>	
	<b>Index</b>	

# Introduction

## Manuels fournis

Les manuels ci-après sont fournis avec l'appareil. Voir le manuel correspondant à l'objectif poursuivi.

### **Manuel d'installation**

Ce manuel fournit les instructions d'assemblage et d'installation de l'appareil.

### **Manuel d'utilisation**

Le Manuel d'utilisation fournit des explications sur l'installation initiale et la configuration de l'appareil, la procédure de connexion à un ordinateur ainsi que les procédures de base pour l'utilisation de la machine en tant que copieur, imprimante et scanner, ou encore pour résoudre des incidents en cas de problème.

### **Manuel d'utilisation avancée (ce manuel)**

Le Manuel d'utilisation avancée fournit des explications sur les fonctions de copieur, d'imprimante et de scanner, ainsi que sur les paramètres par défaut de l'appareil. Ce manuel se présente sous forme d'un document PDF situé sur le CD-ROM.

### **Kyocera Extended Driver (KX Driver) User Guide**

Décrit la procédure d'installation et de configuration du pilote d'imprimante. Ce manuel se présente sous forme d'un document PDF situé sur le CD-ROM.

### **Network FAX Driver Operation Guide**

Ce document décrit comment utiliser le pilote Network FAX pour envoyer des documents créés sur un ordinateur en réseau directement de cet ordinateur vers un autre système FAX. Ce manuel se présente sous forme d'un document PDF situé sur le CD-ROM.

### **PRESCRIBE Technical Reference**

PRESCRIBE est le langage natif des imprimantes Kyocera Mita. Ces références techniques contiennent des informations sur l'impression à l'aide des commandes PRESCRIBE, ainsi que la description des polices et de l'émulation. Ce manuel se présente sous forme d'un document PDF situé sur le CD-ROM.

### **PRESCRIBE Command Reference**

Ce document fournit des explications détaillées sur la syntaxe et les paramètres des commandes PRESCRIBE à l'aide d'exemples d'impression. Ce manuel se présente sous forme d'un document PDF situé sur le CD-ROM.

### KM-NET for Clients Operation Guide

KM-NET for Clients est un utilitaire d'impression réseau servant à surveiller et configurer le système d'impression. Ce document décrit la procédure d'installation et d'utilisation de KM-NET for Clients. Ce manuel se présente sous forme d'un document PDF situé sur le CD-ROM.

### KM-NET for Direct Printing Operation Guide

KM-NET for Direct Printing est un utilitaire permettant d'imprimer directement des fichiers PDF sans ouvrir Adobe Acrobat et en passant par le spooler Windows. Ce document décrit la procédure d'installation et d'utilisation de KM-NET for Direct Printing. Ce manuel se présente sous forme d'un document PDF situé sur le CD-ROM.

## Conventions typographiques

Le présent manuel utilise les conventions typographiques suivantes.

Convention	Description	Exemple
<b>Texte en italique</b>	Utilisé pour insister sur un mot-clé, une expression ou un message. Les références à d'autres publications sont également en italique.	Le message <i>Terminé</i> s'affiche et l'écran <i>initial</i> réapparaît.
<b>Remarques</b>	Sert à fournir des informations supplémentaires ou utiles sur une fonction. Peut également contenir des références à d'autres publications.	<b>REMARQUE</b> : Pour plus d'informations sur le rangement de la goupille, voir l'étape 10.
<b>Important</b>	Sert à fournir des informations importantes.	<b>IMPORTANT</b> : Veiller à ce que le papier ne soit pas plié, enroulé ou abîmé.
<b>Attention</b>	Sert à attirer l'attention sur les dégâts <i>mécaniques</i> pouvant survenir suite à une action.	<b>ATTENTION</b> : Ne pas retirer la cassette lors du transport de l'imprimante.
<b>Avertissement</b>	Sert à prévenir l'utilisateur de tout risque de blessures <i>corporelles</i> .	<b>AVERTISSEMENT</b> : Présence de haute tension dans la zone du chargeur.

## Accès aux éléments du menu

Pour configurer la machine, vous accédez à un élément du menu à partir duquel vous définissez les paramètres. Chaque instruction de configuration dans ce manuel vous explique comment accéder à l'élément de menu et vous fournit un itinéraire pour y accéder. Un exemple d'itinéraire et sa signification sont décrits ci-après.

<b>Menu Système / Compteur</b>	<i>Ce graphique représente le bouton du panneau de commande sur lequel appuyer.</i>
▲ ou ▼	<i>Appuyez sur la touche de défilement vers le haut ou vers le bas jusqu'à ce que Param. syst. s'affiche.</i>
<i>Param. syst.</i> <b>Entrer</b>	
▲ ou ▼	<i>Appuyez sur la touche de défilement vers le haut ou vers le bas jusqu'à ce que Paramètre réseau s'affiche.</i>
<i>Paramètre réseau</i> <b>Entrer</b>	
▲ ou ▼	<i>Appuyez sur la touche de défilement vers le haut ou vers le bas jusqu'à ce que Param TCP/IP s'affiche.</i>
<i>Param TCP/IP</i> <b>Entrer</b>	
▲ ou ▼	<i>Appuyez sur la touche de défilement vers le haut ou vers le bas jusqu'à ce que Adresse IP s'affiche.</i>
<i>Adresse IP</i> <b>Entrer</b>	



# 1 Fonctions de copie

## Sélection de la source papier

Mode	Description
<i>Auto</i>	Sélectionne et alimente automatiquement le papier depuis la cassette ou le bac multifonctions, quel que soit le format à utiliser.
<i>Cassette1</i>	Le papier est chargé depuis la cassette 1.
<i>Cassette2</i>	Le papier est chargé depuis la cassette 2, si elle est installée.
<i>Bac MF</i>	Le papier est chargé depuis le bac multifonctions si le format et le type du papier ont été enregistrés.

- 1 Appuyez sur la touche **Copier**. L'écran initial s'affiche.
- 2 Appuyez sur la touche **Sélection Papier**.
- 3 Appuyez sur ▲ ou ▼ pour sélectionner la cassette requise ou *Bac MF* puis appuyez sur la touche **Entrer**.  
  
Si une cassette est sélectionnée, l'écran affiche *Terminé* et l'écran initial s'affiche à nouveau.  
  
Si le bac multifonctions est sélectionné, l'écran *Bac MF dimen* s'affiche. Passez à l'étape suivante.
- 4 Appuyez sur ▲ ou ▼ pour sélectionner le format de papier requis puis appuyez sur la touche **Entrer**. L'écran *Bac MF Type* s'affiche.  
  
Si le format du papier n'est pas affiché, sélectionnez *Autres*, appuyez sur la touche **Entrer**, puis sélectionnez-le sur l'écran *Autres*.
- 5 Appuyez sur ▲ ou ▼ pour sélectionner le type de support puis appuyez sur la touche **Entrer**. Le message *Terminé* s'affiche et l'écran initial réapparaît.

## Sélection du format de l'original pour la copie

- 1 Appuyez sur la touche **Copier**. L'écran initial s'affiche.
- 2 Appuyez sur la touche **Format Original**.
- 3 Appuyez sur ▲ ou ▼ pour sélectionner le format de l'original ou, s'il ne s'affiche pas sur l'écran, sélectionnez *Autres* puis appuyez sur la touche **Entrer**.  
  
Si un format standard est sélectionné, l'écran affiche *Terminé* et l'écran initial réapparaît.  
  
Si vous sélectionnez *Autres*, passez à l'étape suivante.
- 4 Appuyez sur ▲ ou ▼ pour sélectionner le format de l'original puis appuyez sur la touche **Entrer**. Le message *Terminé* s'affiche et l'écran initial réapparaît.

## Sélection du mode Qualité de l'original

Le mode Qualité de l'original permet de sélectionner la qualité de la copie selon le type des originaux.

Mode	Description
<i>Texte+Photo</i>	Sélectionnez ce mode si l'original contient un mélange de texte et de photos.
<i>Photo</i>	Sélectionnez ce mode lorsque l'original comporte principalement des photos.
<i>Texte</i>	Sélectionnez ce mode si l'original comporte principalement du texte.

- 1 Appuyez sur la touche **Copier**. L'écran initial s'affiche.
- 2 Appuyez sur la touche **Qualité de l'original**.
- 3 Appuyez sur ▲ ou ▼ pour sélectionner le mode requis puis appuyez sur la touche **Entrer**. Le message *Terminé* s'affiche et l'écran initial réapparaît.

## Réglage de l'exposition de copie

Le paramètre par défaut est *Manuel*.

Mode	Description
<i>Auto</i>	La machine sélectionne automatiquement le paramètre d'exposition optimal pour l'original.
<i>Manuel</i>	Ce mode permet de régler l'exposition de la copie manuellement. 7 niveaux d'exposition sont disponibles.

- 1 Appuyez sur la touche **Copier**. L'écran initial s'affiche.
- 2 Appuyez sur la touche **Exposition**.
- 3 Appuyez sur la touche ▲ ou ▼ pour sélectionner *Manuel* puis appuyez sur la touche **Entrer**.

Si vous avez sélectionné *Auto*, le message *Terminé* s'affiche et l'écran initial réapparaît.

Si vous avez sélectionné *Manuel*, l'écran *Manuel* s'affiche. Passez à l'étape suivante.

- 4 Appuyez sur la touche ▲ ou ▼ pour définir la valeur d'exposition requise. Appuyez sur la touche **Entrer**. Le message *Terminé* s'affiche et l'écran initial réapparaît.

## Sélection du nombre d'exemplaires

Ne laissez pas plus de 30 feuilles environ de papier standard ou une feuille de papier spécial dans le bac face dessus, et plus de 150 feuilles environ de papier standard dans le bac de sortie ; vous risqueriez d'endommager la machine.

- 1 Appuyez sur la touche **Copier**. L'écran initial s'affiche.
- 2 Modifiez le nombre d'exemplaires (entre 1 et 999) à l'aide des touches numériques.
- 3 Pour annuler le nombre d'exemplaires entré, appuyez sur la touche **Arrêter/Effacer**. L'écran sera défini sur 1.

## Copie avec zoom

Les modes de zoom suivants sont disponibles.

Mode	Description
100%	Produit des copies de même format que l'original.
Auto	Règle le taux de zoom afin que l'image copiée corresponde au format de copie sélectionné.
Zoom standard	Effectue les copies en utilisant un des taux de zoom prédéfinis. Les taux suivants sont disponibles : 200% 141% (A5 >> A4) 129% (Statement >> Letter) 115% (B5 >> A4) 100% 90% (Folio >> A4) 86% (A4 >> B5) 78% (Legal >> Letter) 70% (A4 >> A5) 64% (Letter >> Statement) 50%
Entrée zoom	Permet de définir le taux de zoom entre 50% et 200% par incréments de 1%.

- 1 Appuyez sur la touche **Copier**. L'écran initial s'affiche.
- 2 Appuyez sur la **touche de sélection** de gauche.
- 3 Appuyez sur la touche ▲ ou ▼ pour sélectionner le taux de zoom requis puis appuyez sur **Entrer**. Vous pouvez sélectionner *100%*, *Auto*, *Zoom standard* ou *Entrée zoom*.

Si vous avez sélectionné *100%* et *Auto*, le message *Terminé* s'affiche et l'écran initial réapparaît. L'original sera copié sur le format de papier sélectionné.

Si vous avez sélectionné *Zoom standard*, appuyez sur la touche ▲ ou ▼ pour sélectionner le taux de zoom. Appuyez sur la touche **Entrer**. Le message *Terminé* s'affiche et l'écran initial réapparaît.

Si vous avez sélectionné *Entrée zoom*, appuyez sur la touche ▲ ou ▼ ou utilisez les touches numériques pour modifier le taux par incréments de 1%. Appuyez sur la touche **Entrer**. Le message *Terminé* s'affiche et l'écran initial réapparaît.

## Sélection de la position de l'original

- 1 Appuyez sur la touche **Copier**. L'écran initial s'affiche.
- 2 Appuyez sur la touche **Fonction**.
- 3 Appuyez sur la touche ▲ ou ▼ pour sélectionner *Emplacement orig* puis appuyez sur **Entrer**. L'écran *Emplacement orig* s'affiche.
- 4 Appuyez sur la touche ▲ ou ▼ pour sélectionner *Bord sup. à arr.* ou *Bord sup. à gche* puis appuyez sur **Entrer**. Le message *Terminé* s'affiche et l'écran *Fonction* réapparaît.

### Utilisation de la glace d'exposition

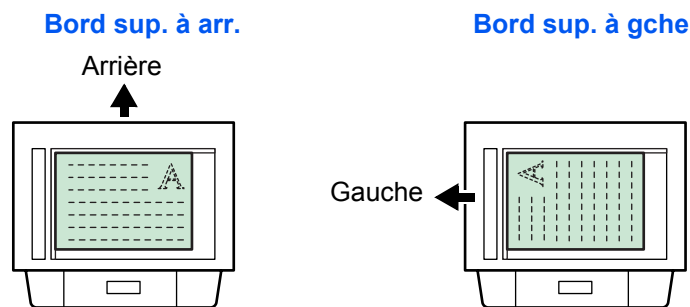

### Utilisation du chargeur de documents

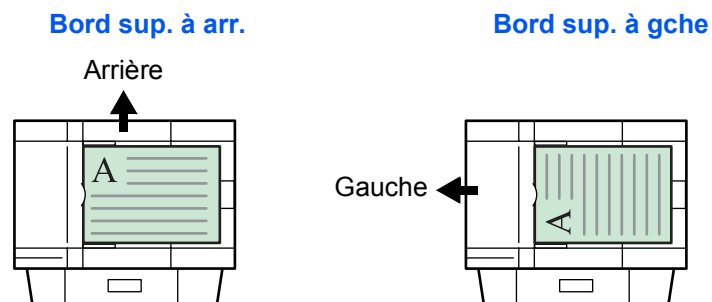

- 5 Appuyez sur la **touche de sélection** de droite. L'écran initial réapparaît.

## Utilisation du mode Assembler

Il est possible de numériser plusieurs originaux en une seule opération et le nombre de jeux de copies créés.

- 1 Appuyez sur la touche **Copier**. L'écran initial s'affiche.
- 2 Appuyez sur la touche **Fonction**.
- 3 Appuyez sur la touche ▲ ou ▼ pour sélectionner *Assembler* puis appuyez sur **Entrer**. L'écran *Assembler* s'affiche.
- 4 Appuyez sur la touche ▲ ou ▼ pour sélectionner *Activé* ou *Désactivé* puis appuyez sur **Entrer**. Le message *Terminé* s'affiche et l'écran *Fonction* réapparaît.

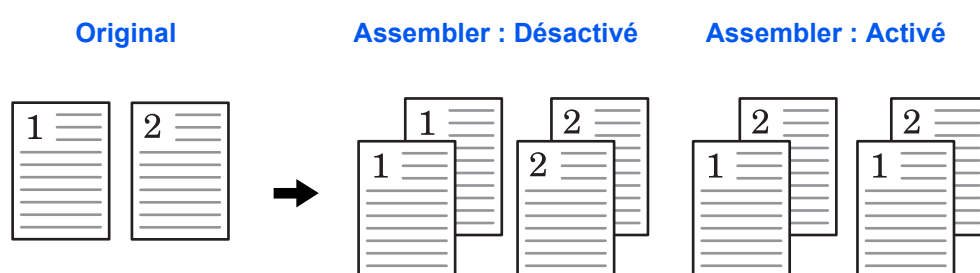

- 5 Appuyez sur la **touche de sélection** de droite. L'écran initial réapparaît

## Utilisation du mode Combiner

Il est possible de réduire les images de 2 ou 4 originaux pour les regrouper sur une seule copie. La bordure de chaque original peut également être indiquée par une ligne ou par des pointillés.

Mode	Description
<i>2en1</i>	Copie deux originaux sur une seule feuille.
<i>4en1</i>	Copie quatre originaux sur une seule feuille.

- 1 Appuyez sur la touche **Copier**. L'écran initial s'affiche.
- 2 Appuyez sur la touche **Fonction**.
- 3 Appuyez sur la touche ▲ ou ▼ pour sélectionner *Combiner* puis appuyez sur **Entrer**. L'écran *Combiner* s'affiche.
- 4 Appuyez sur la touche ▲ ou ▼ pour sélectionner *2en1* ou *4en1* puis appuyez sur **Entrer**. L'écran *Mise en page* s'affiche.
- 5 Appuyez sur la touche ▲ ou ▼ pour sélectionner la mise en page puis appuyez sur **Entrer**. L'écran *Bordure* s'affiche.

Les illustrations ci-dessous représentent les effets de chaque paramètre de direction et de mise en page :

**2en1 > Bord sup. à arrière**

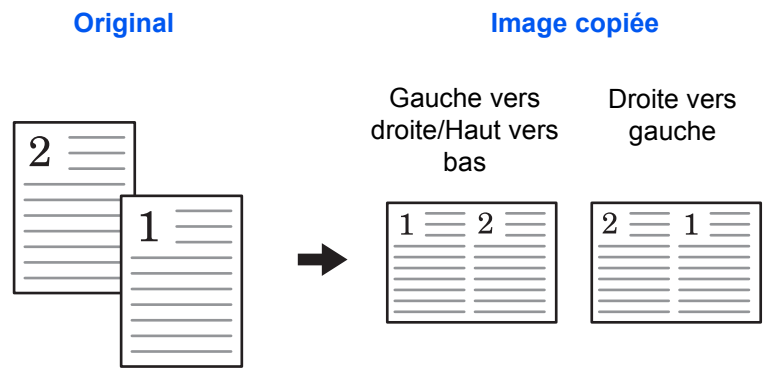

**2en1 > Bord sup. à gche**

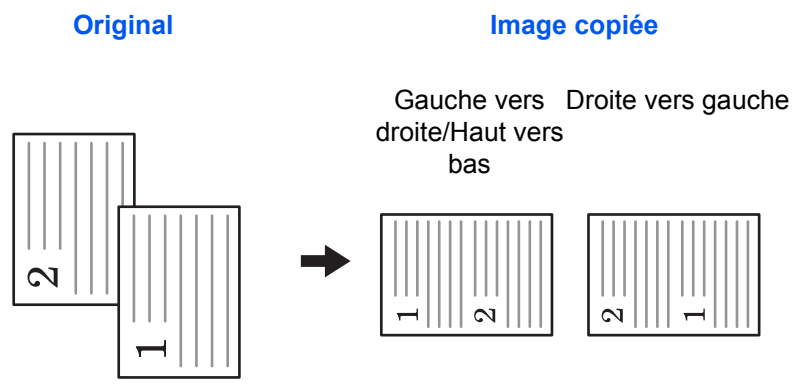

4en1 > Bord sup. à arr.

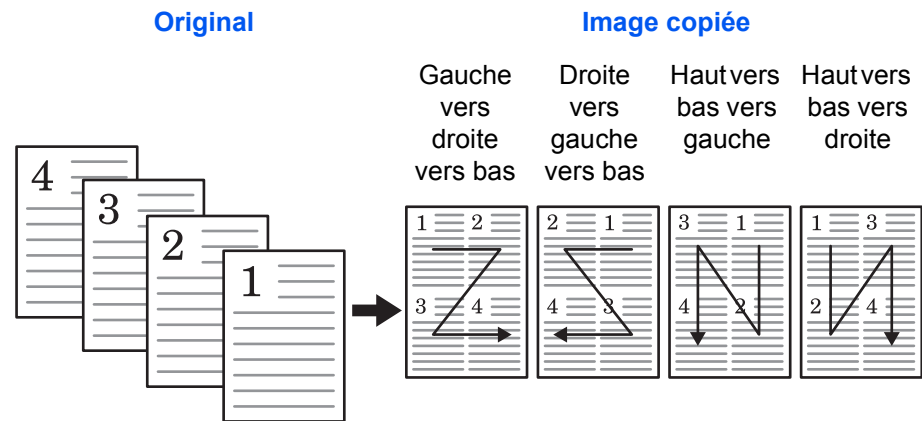

4en1 > Bord sup. à gche

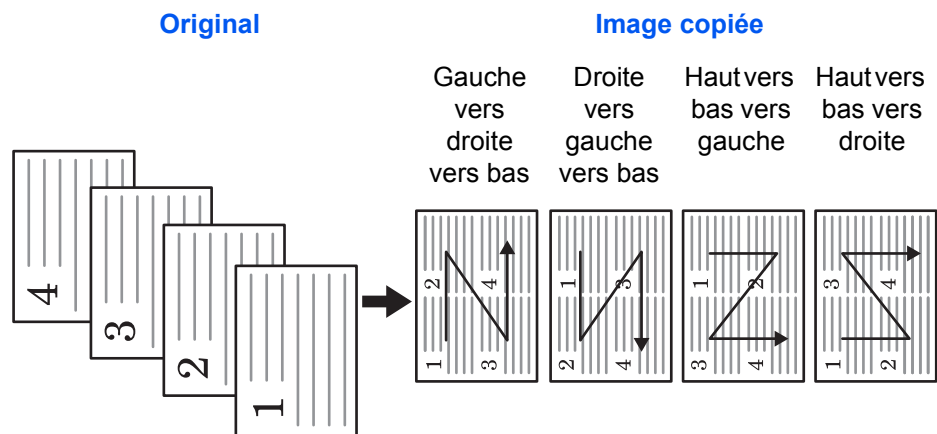

- 6** Appuyez sur la touche ▲ ou ▼ pour sélectionner le type de bordure puis appuyez sur **Entrer**. L'écran *Emplacement orig* s'affiche. Les illustrations ci-dessous représentent les effets de chaque paramètre de type de bordure.

**Ligne**

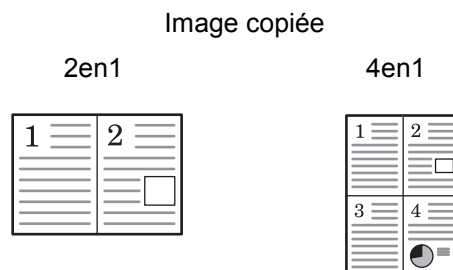

## Pointillés

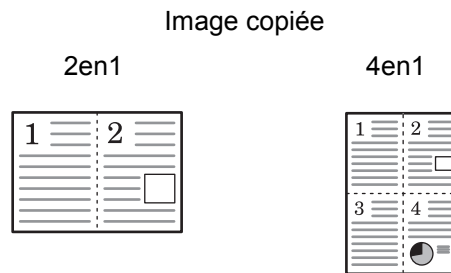

## Marquer position

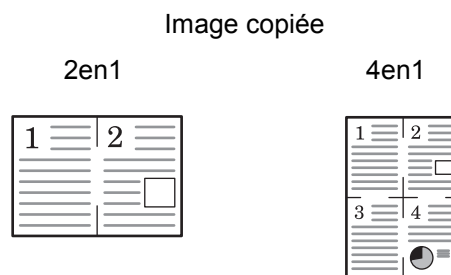

- 7** Appuyez sur la touche ▲ ou ▼ pour sélectionner la position de l'original puis appuyez sur **Entrer**. Le message *Terminé* s'affiche et l'écran *Fonction* réapparaît.
- 8** Appuyez sur la **touche de sélection** de droite. L'écran initial réapparaît.

## Utilisation du chargeur de documents en mode Combiner

- 1** Placez les originaux dans le chargeur de documents.

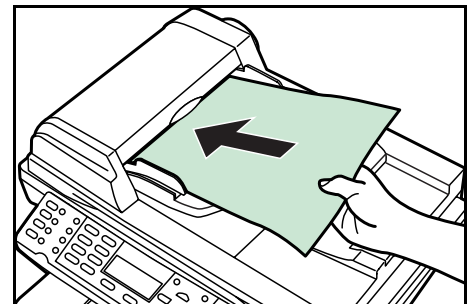

- 2** Appuyez sur la touche **Copier**. L'écran initial s'affiche.
- 3** Sélectionnez le mode Combiner. Pour plus d'informations, voir la section *Utilisation du mode Combiner* à la page 1-5.
- 4** Appuyez sur la touche **Démarrer**. Les originaux sont numérisés automatiquement et la copie en mode Combiner commence.

## Utilisation de la glace d'exposition en mode Combiner

- 1 Placez le premier original à copier sur la glace d'exposition.

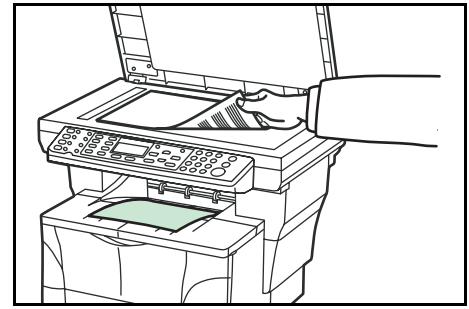

- 2 Appuyez sur la touche **Copier**. L'écran initial s'affiche.
- 3 Sélectionnez le mode Combiner. Pour plus d'informations, voir la section *Utilisation du mode Combiner* à la page 1-5.
- 4 Appuyez sur la touche **Démarrer**. L'original est numérisé.  
Lorsque la numérisation est terminée, le message *Placer orig et app. sur Départ* s'affiche.
- 5 Placez l'original suivant sur la glace d'exposition puis appuyez sur la touche **Démarrer**. La machine numérise l'original suivant.
- 6 Recommencez l'étape 5 jusqu'à ce que tous les originaux soient numérisés.
- 7 Une fois tous les originaux numérisés, appuyez sur la **touche de sélection** de droite. Le message *Accepté* s'affiche et la copie commence.

## Copie continue

La fonction de copie continue permet de numériser des originaux en mémoire en sections séparées. La machine regroupe ensuite ces sections pour former un travail unique. La copie est alors effectuée en une seule fois.

### Sélection de la fonction de copie continue

- 1 Appuyez sur la touche **Copier**. L'écran initial s'affiche.
- 2 Appuyez sur la touche **Fonction**.
- 3 Appuyez sur la touche ▲ ou ▼ pour sélectionner l'option *Num continue* puis appuyez sur **Entrer**. L'écran *Num continue* s'affiche.
- 4 Appuyez sur la touche ▲ ou ▼ pour sélectionner *Activé* puis appuyez sur la touche **Entrer**. Le message *Terminé* s'affiche et l'écran *Fonction* réapparaît.
- 5 Appuyez sur la **touche de sélection** de droite. L'écran initial réapparaît.

## Utilisation de la fonction de copie continue

Le nombre maximal d'originaux à numériser dépend de la mémoire disponible dans la machine. Le nombre d'originaux pouvant être numérisés (Letter, 5%, mode Texte+Photo) est le suivant :

- 96 Mo (standard) : 70 feuilles environ
- 128 Mo : 115 feuilles environ
- 192 Mo : 380 feuilles environ
- 320 Mo : 535 feuilles environ

- 1 Placez l'original sur la glace d'exposition.

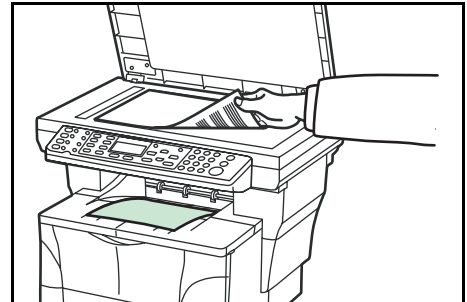

- 2 Appuyez sur la touche **Copier**. L'écran initial s'affiche.
- 3 Appuyez sur la touche **Démarrer**. Le premier original est numérisé.
- 4 Lorsque la numérisation est terminée, le message *Placer orig et app. sur Départ* s'affiche. Placez l'original suivant sur la glace d'exposition puis appuyez sur la touche **Démarrer**. La machine numérise l'original suivant.
- 5 Recommencez l'étape 4 jusqu'à ce que tous les originaux soient numérisés.
- 6 Une fois tous les originaux numérisés, appuyez sur la **touche de sélection** de droite. Le message *Accepté* s'affiche et la copie commence.

## Mode EcoPrint

Le mode EcoPrint permet de réduire la consommation de toner pour une page et ainsi de diminuer les coûts d'impression. Les images sont imprimées en plus clair sans modifier la vitesse d'impression. Si le mode EcoPrint est *Activé*, l'image imprimée est plus claire mais lisible.

- 1 Appuyez sur la touche **Copier**. L'écran initial s'affiche.
- 2 Appuyez sur la touche **Fonction**.
- 3 Appuyez sur la touche ▲ ou ▼ pour sélectionner *EcoPrint* puis appuyez sur la touche **Entrer**. L'écran *EcoPrint* s'affiche.
- 4 Appuyez sur la touche ▲ ou ▼ pour sélectionner *Activé* puis appuyez sur la touche **Entrer**. Le message *Terminé* s'affiche et l'écran *Fonction* réapparaît.
- 5 Appuyez sur la **touche de sélection** de droite. L'écran initial réapparaît.

## Mode Annuler impression

Ce mode permet d'interrompre le travail actuel afin de réaliser des copies pour un travail plus urgent. Une fois le traitement de ce travail terminé, le travail interrompu reprend.

- 1 Appuyez sur la touche **Copier**. L'écran initial s'affiche.
- 2 Appuyez sur la touche **Fonction**.
- 3 Appuyez sur la touche ▲ ou ▼ pour sélectionner *Annul. impr.* puis appuyez sur **Entrer**. L'écran *Annul. impr.* s'affiche.
- 4 Appuyez sur la touche ▲ ou ▼ pour sélectionner *Activé* puis appuyez sur la touche **Entrer**. Le message *Terminé* s'affiche et l'écran *Fonction* s'affiche à nouveau.
- 5 Appuyez sur la **touche de sélection** de droite. L'écran initial s'affiche.
- 6 Programmez les fonctions souhaitées et entrez le nombre de copies à l'aide des touches numériques.
- 7 Placez l'original sur la glace d'exposition ou dans le chargeur de documents.
- 8 Appuyez sur la touche **Démarrer**. La copie commence immédiatement et les copies sont envoyées vers le bac de sortie.
- 9 Lorsque le travail est terminé, suivez les étapes 1 à 4 pour sélectionner le mode *Annul. impr.* comme *Désactivé*.

## Entrée de nom de fichier

Le nom de fichier est utilisé pour un rapport par courrier électronique indiquant la fin de la copie (voir la section *Envoi du rapport de fin de tâche à la page 1-13*). Il est également répertorié dans le Menu État pour des besoins administratifs. Le nom de fichier indique la date et l'heure ou le numéro de la tâche.

- 1 Appuyez sur la touche **Copier**. L'écran initial s'affiche.
- 2 Appuyez sur la touche **Fonction**.
- 3 Appuyez sur la touche ▲ ou ▼ pour sélectionner *Entrée nom fich.* Appuyez sur la touche **Entrer**. L'écran *Entrée nom fich* s'affiche.
- 4 Entrez un nom comprenant 1 à 30 caractères à l'aide des touches numériques (voir la section *Saisie de caractères* dans le *Manuel d'utilisation*) puis appuyez sur **Entrer**. L'écran *Info supplément.* s'affiche. Le paramètre par défaut du nom de fichier est *doc*.

- 5 Appuyez sur la touche ▲ ou ▼ pour sélectionner les informations ajoutées au nom de fichier. Le tableau ci-dessous montre comment le nom de fichier est constitué.

Élément sélectionné	Exemple de nom	Description
<i>Date et heure</i>	<i>doc04272005145608</i>	Ajoute l'heure et la date au nom de fichier. Dans cet exemple, la tâche de copie a été créée à 14:56:08 le 27 avril 2005. Pour modifier l'ordre d'affichage du mois, du jour et de l'année, voir la section <i>Format de date à la page 5-11</i> .
<i>N° tâche</i>	<i>doc0586</i>	Ajoute un numéro de tâche au nom de fichier.

- 6 Appuyez sur la touche **Entrer**. Le message *Terminé* s'affiche et l'écran *Fonction* réapparaît.
- 7 Appuyez sur la **touche de sélection** de droite. L'écran initial réapparaît.
- 8 Une fois la copie effectuée, elle est enregistrée avec un nom de fichier. Le nom du fichier peut être contrôlé dans le *menu État*. Voir la section *Vérification de l'état des tâches à la page 4-2*.

## Envoi du rapport de fin de tâche

Une fois que les paramètres de messagerie ont été définis, cette fonction vous avertit par courrier électronique que la copie est terminée.

L'exemple ci-dessous illustre le type d'informations envoyées dans ce courrier.

À :	h_pttr@owl-net.net																		
Objet :	Courrier électronique de rapport de fin de tâche 1234																		
<table border="1"> <tr> <td>N° tâche :</td> <td>0002</td> </tr> <tr> <td>Résultat :</td> <td>OK</td> </tr> <tr> <td>Heure fin :</td> <td>Mer 27 avril 2005 14:56:08</td> </tr> <tr> <td>Nom de fichier :</td> <td>doc27042005145608</td> </tr> <tr> <td>Type de tâche :</td> <td>Copie</td> </tr> <tr> <td colspan="2">-----</td> </tr> <tr> <td colspan="2">1234</td> </tr> <tr> <td colspan="2">[00:c0:ee:d0:01:14]</td> </tr> <tr> <td colspan="2">-----</td> </tr> </table>		N° tâche :	0002	Résultat :	OK	Heure fin :	Mer 27 avril 2005 14:56:08	Nom de fichier :	doc27042005145608	Type de tâche :	Copie	-----		1234		[00:c0:ee:d0:01:14]		-----	
N° tâche :	0002																		
Résultat :	OK																		
Heure fin :	Mer 27 avril 2005 14:56:08																		
Nom de fichier :	doc27042005145608																		
Type de tâche :	Copie																		
-----																			
1234																			
[00:c0:ee:d0:01:14]																			
-----																			

- 1 Appuyez sur la touche **Copier**. L'écran initial s'affiche.
- 2 Appuyez sur la touche **Fonction**.
- 3 Appuyez sur ▲ ou ▼ pour sélectionner *Rapport fin tach* puis appuyez sur la touche **Entrer**. L'écran *Rapport fin tach* s'affiche.
- 4 Appuyez sur ▲ ou ▼ pour sélectionner *Activé*. Appuyez sur la touche **Entrer**. L'écran *Destination* s'affiche.
- 5 Appuyez sur ▲ ou ▼ pour sélectionner *Carnet d'adr.* ou *Entrée adresse*. Appuyez sur la touche **Entrer**.

### Si un carnet d'adresses est sélectionné

- 1 Appuyez sur ▲ ou ▼ pour sélectionner l'adresse du contact souhaitée puis appuyez sur la touche **Entrer**. Un écran d'adresse de contact s'affiche.
- 2 Appuyez sur la touche **Entrer**. Le message *Terminé* s'affiche et l'écran *Fonction* réapparaît.
- 3 Appuyez sur la **touche de sélection** de droite. L'écran initial réapparaît.

S'il n'y a pas d'adresse, appuyez sur la **touche de sélection** de gauche pour revenir à l'écran *Fonction*.

### Si l'option **Entrée adresse** est sélectionnée (entrée d'une adresse électronique)

- 1 Entrez l'adresse électronique vers laquelle vous souhaitez envoyer le rapport. Pour des informations sur l'utilisation des touches numériques pour entrer des caractères, voir la section *Saisie de caractères* dans le *Manuel d'utilisation*.

Appuyez sur la touche **Entrer**. Le message *Terminé* s'affiche et l'écran *Fonction* réapparaît.

- 2 Appuyez sur la **touche de sélection** de droite. L'écran initial réapparaît.

## 2 Fonctions de numérisation

### Utilisation de la fonction de numérisation

La machine peut envoyer une image numérisée en tant que pièce jointe à un message électronique ou vers un ordinateur connecté au réseau. Pour cela, les adresses de l'expéditeur et du destinataire doivent être enregistrées sur le réseau.

Un environnement réseau permettant à la machine de se connecter à un serveur de messagerie est nécessaire. Il est recommandé d'utiliser un réseau local (LAN) pour réduire les problèmes de sécurité et de vitesse de transmission.

Pour utiliser la fonction de numérisation, suivez les étapes ci-dessous :

- Programmez les paramètres, y compris le paramètre de courrier électronique, sur la machine.
- Utilisez COMMAND CENTER (page Web HTML interne) pour enregistrer l'adresse IP, le nom d'hôte du serveur SMTP et le destinataire.
- Enregistrez la destination dans le carnet d'adresses ou les touches uniques.
- Si la fonction Dossier PC (SMB/FTP) est sélectionnée, le dossier de destination doit être partagé. Pour configurer le dossier PC, contactez votre administrateur réseau.

L'expéditeur, un objet par défaut et le message du courrier électronique seront définis sous le paramètre de modèle de courrier électronique dans COMMAND CENTER.

## Numérisation de documents

- 1 Appuyez sur la touche **Envoyer**. L'écran initial s'affiche.
- 2 Définissez la destination en utilisant la touche ◀, une touche unique ou le carnet d'adresses - voir la section *Utilisation du carnet d'adresses*, page 2-4. La destination s'affiche.
- 3 Répétez cette procédure pour toutes les autres adresses (si l'envoi est dirigé vers un ordinateur, une seule destination est possible).
- 4 Définissez les paramètres, si nécessaire, pour utiliser d'autres fonctions, en suivant la procédure décrite page 2-5 à page 2-11.
- 5 Appuyez sur la touche **Démarrer**. L'écran *Numérisation* s'affiche et la numérisation commence.
- 6 Si l'option de numérisation continue a été sélectionnée, le message *Placer orig et app. sur Départ* s'affiche une fois la numérisation effectuée. Voir la section *Numérisation continue* à la page 2-9.

Pour numériser un autre original, placez celui-ci sur la glace et modifiez les paramètres si nécessaire. Appuyez sur la touche **Démarrer**. Une fois tous les originaux numérisés, appuyez sur la **touche de sélection** de droite.

## Saisie de l'adresse électronique à l'aide du panneau de commande

- 1 Appuyez sur la touche **Envoyer**. L'écran initial s'affiche.
- 2 Appuyez sur la touche ◀. L'écran *Destination* s'affiche.
- 3 Appuyez sur ▲ ou ▼ pour sélectionner *E-mail* puis appuyez sur la touche **Entrer**. L'écran *Entrée adresse* s'affiche.
- 4 Entrez l'adresse électronique.
- 5 Appuyez sur la touche **Entrer**. Le message *Terminé* s'affiche et l'écran initial réapparaît.

## Saisie de l'adresse du dossier PC à l'aide du panneau de commande

- 1 Appuyez sur la touche **Envoyer**. L'écran initial s'affiche.
- 2 Appuyez sur la touche ◀. L'écran *Destination* s'affiche.
- 3 Appuyez sur ▲ ou ▼ pour sélectionner *Dossier PC* puis appuyez sur la touche **Entrer**.
- 4 Appuyez sur ▲ ou ▼ pour sélectionner *SMB* ou *FTP* puis appuyez sur la touche **Entrer**. L'écran *Entrée adresse* s'affiche.
- 5 Entrez le nom d'hôte, le chemin, le nom d'utilisateur de connexion et le mot de passe de connexion lorsque vous y êtes invité.
- 6 Appuyez sur la touche **Entrer**. Le message *Terminé* s'affiche et l'écran initial réapparaît.

## Modification d'une destination

- 1 La destination correspondante étant sélectionnée, appuyez sur ◀. L'écran *Destination* s'affiche.
- 2 Appuyez sur ▲ ou ▼ pour sélectionner *Confirm dest* puis appuyez sur la touche **Entrer**. L'écran *Confirm dest* s'affiche.
- 3 Appuyez sur ▲ ou ▼ pour sélectionner la destination souhaitée puis appuyez sur la touche **Entrer**. L'écran *Destination* s'affiche.
- 4 Appuyez sur ▲ ou ▼ pour sélectionner *Modifier* puis appuyez sur la touche **Entrer**. L'écran *Entrée adresse* s'affiche.
- 5 Entrez la nouvelle destination.
- 6 Appuyez sur la touche **Entrer**. Le message *Terminé* s'affiche et l'écran *Confirm dest* réapparaît.
- 7 Appuyez sur la touche **Envoyer**. L'écran initial réapparaît.

## Suppression d'une destination

- 1 La destination correspondante étant sélectionnée, appuyez sur ◀. L'écran *Destination* s'affiche.
- 2 Appuyez sur ▲ ou ▼ pour sélectionner *Confirm dest* puis appuyez sur la touche **Entrer**. L'écran *Confirm dest* s'affiche.
- 3 Appuyez sur ▲ ou ▼ pour sélectionner la destination souhaitée puis appuyez sur la touche **Entrer**. L'écran *Destination* s'affiche.
- 4 Appuyez sur ▲ ou ▼ pour sélectionner *Supprimer* puis appuyez sur la touche **Entrer**. *Supprimer. Êtes-vous sûr ?* s'affiche.
- 5 Pour supprimer la destination, appuyez sur la **touche de sélection** de gauche. Le message *Supprimé* s'affiche et l'écran *Confirm dest* réapparaît.
- 6 Appuyez sur la touche **Envoyer**. L'écran initial réapparaît.

## Utilisation du carnet d'adresses

La machine comporte une fonction de carnet d'adresses et peut également accéder à un carnet d'adresses externe (LDAP). Si une adresse de courrier électronique, le chemin vers un dossier PC et le chemin du serveur FTP sont enregistrés dans le carnet d'adresses, ils peuvent être transmis directement depuis le panneau de commande.

Cette section explique comment entrer la destination depuis le carnet d'adresses.

Mode	Description
<i>Carnet d'adr.</i>	Vous pouvez utiliser une adresse enregistrée depuis le panneau de commande ou par l'intermédiaire de COMMAND CENTER. Pour enregistrer l'adresse, voir la section <i>Édition du carnet d'adresses</i> à la page 5-21 ou <i>Paramètres de base &gt; Carnet d'adresses</i> à la page 8-8.
<i>Carnet adr. ext</i>	Pour pouvoir utiliser le carnet d'adresses externe, définissez le paramètre LDAP dans COMMAND CENTER. Pour plus d'informations sur LDAP, voir <i>Paramètres avancés &gt; Gestion &gt; LDAP</i> à la page 8-25.

### Saisie de la destination depuis le carnet d'adresses

- 1 Appuyez sur la touche **Envoyer**. L'écran initial s'affiche.
- 2 Appuyez sur la touche ►. *Sél. carnet adr.* s'affiche.
- 3 Appuyez sur ▲ ou ▼ pour sélectionner *Carnet d'adr.* ou *Carnet adr. ext* puis appuyez sur la touche **Entrer**. L'écran *Carnet d'adr.* ou *Carnet adr. ext* s'affiche. Pour trouver une adresse, vous pouvez utiliser la fonction de recherche - voir la section *Recherche d'un nom d'adresse*, page 2-4.
- 4 Appuyez sur ▲ ou ▼ pour sélectionner l'adresse puis appuyez sur la touche **Entrer**.  
Si une adresse de groupe est sélectionnée et que la destination est enregistrée, le message *Terminé* s'affiche et l'écran initial réapparaît. Si une adresse de contact a été sélectionnée, le carnet d'adresses des contacts est affiché. Passez à l'étape suivante.
- 5 Appuyez sur ▲ ou ▼ pour sélectionner la destination requise ou, si la fonction d'envoi vers un dossier PC a été sélectionnée, entrez le nom d'utilisateur de connexion et le mot de passe de connexion puis appuyez sur la touche **Entrer**. Le message *Terminé* s'affiche et l'écran initial réapparaît.

### Recherche d'un nom d'adresse

- 1 Affichez l'écran *Carnet d'adr.* requis.
- 2 Appuyez sur la **touche de sélection** de droite. L'écran *Menu* s'affiche.
- 3 Appuyez sur ▲ ou ▼ pour sélectionner *Rechercher(Nom)* puis appuyez sur la touche **Entrer**. L'écran *Rechercher(Nom)* s'affiche.

- 4 Entrez le nom ou une partie du nom de l'adresse puis appuyez sur la touche **Entrer**.  
Par exemple, pour rechercher New York. Entrez New. La casse est prise en compte pour les noms d'adresse.
- 5 Appuyez sur ▲ ou ▼ pour sélectionner l'adresse puis appuyez sur la touche **Entrer**. L'adresse est sélectionnée.

## Sélection du mode de numérisation couleur

Les modes de couleur suivants sont disponibles pour la numérisation :

Mode	Description
<i>Couleur pure</i>	L'original est numérisé en couleur pure (quadrichromie). L'exposition de numérisation est définie sur la valeur <i>Manuel</i> .
<i>Échelle de gris</i>	Les différents tons de gris de l'original sont reproduits. L'exposition de numérisation est définie sur la valeur <i>Manuel</i> .
<i>Monochrome</i>	L'original est numérisé en monochromie. La taille du fichier qui en résulte est inférieure à celle obtenue pour les autres modes de couleur.

- 1 Appuyez sur la touche **Envoyer**. L'écran initial s'affiche.
- 2 Appuyez sur la touche **Sélection couleur numérisation**.
- 3 Appuyez sur ▲ ou ▼ pour sélectionner le mode requis puis appuyez sur la touche **Entrer**. Le message *Terminé* s'affiche et l'écran initial réapparaît.
- 4 Appuyez sur la touche **Démarrer** pour lancer la numérisation.

## Sélection de la qualité de l'original pour la numérisation

Le mode de qualité de l'original permet d'optimiser la qualité de la numérisation selon le type d'original. Ce mode est disponible si *Monochrome* a été sélectionné comme couleur de numérisation.

Mode	Description
<i>Texte+Photo</i>	Sélectionnez ce mode lorsque l'original contient un mélange de texte et de photos.
<i>Photo</i>	Sélectionnez ce mode lorsque l'original comporte principalement des photos. Pour envoyer des images comportant des photos dans une résolution de 200 ppp pour obtenir des images plus lisses, il est recommandé d'utiliser le mode <i>Couleur pure</i> ou <i>Échelle de gris</i> .
<i>Texte</i>	Sélectionnez ce mode si l'original comporte principalement du texte.
<i>OCR</i>	Ce mode est disponible si <i>Monochrome</i> a été sélectionné comme couleur de numérisation. Utilisez ce mode si les données de l'image doivent être converties en texte à l'aide d'un logiciel ROC (reconnaissance optique des caractères).

- 1 Appuyez sur la touche **Envoyer**. L'écran initial s'affiche.
- 2 Appuyez sur la touche **Qualité de l'original**.
- 3 Appuyez sur ▲ ou ▼ pour sélectionner le mode requis puis appuyez sur la touche **Entrer**. Le message *Terminé* s'affiche et l'écran initial réapparaît.

## Sélection de la résolution de numérisation

Plus la résolution est élevée, meilleure est la qualité de l'image. Une résolution plus élevée augmente la taille du fichier ainsi que la durée de numérisation.

Pour les modes Couleur pure et Échelle de gris sans extension de mémoire en option, la résolution maximale est de 300 ppp. Voir la section *Extension de mémoire à la page 9-4*.

- 1 Appuyez sur la touche **Envoyer**. L'écran initial s'affiche.
- 2 Appuyez sur la touche **Résolution numérisation**.
- 3 Appuyez sur ▲ ou ▼ pour sélectionner la résolution de numérisation puis appuyez sur la touche **Entrer**. Le message *Terminé* s'affiche et l'écran initial réapparaît.

## Réglage de l'exposition pour la numérisation

Le paramètre par défaut est *Manuel*.

Mode	Description
<i>Auto</i>	Ce mode permet à la machine de sélectionner automatiquement le paramètre d'exposition optimal pour l'original. Ce mode est disponible si <i>Monochrome</i> a été sélectionné comme couleur de numérisation.
<i>Manuel</i>	Ce mode permet de régler l'exposition de la numérisation manuellement. 7 niveaux d'exposition sont disponibles.

- 1 Appuyez sur la touche **Envoyer**. L'écran initial s'affiche.
- 2 Appuyez sur la touche **Exposition**.
- 3 Appuyez sur ▲ ou ▼ pour sélectionner le mode d'exposition puis appuyez sur la touche **Entrer**.

Si vous avez sélectionné *Auto*, le message *Terminé* s'affiche et l'écran initial réapparaît.

Si vous avez sélectionné *Manuel*, l'écran *Manuel* s'affiche. Passez à l'étape suivante.

- 4 Appuyez sur ▲ ou ▼ pour sélectionner la valeur d'exposition puis appuyez sur la touche **Entrer**. Le message *Terminé* s'affiche et l'écran initial réapparaît.

## Sélection du format de l'original pour la numérisation

Le format de l'original définit la zone à numériser et doit être identique à la taille physique de l'original.

- 1 Appuyez sur la touche **Envoyer**. L'écran initial s'affiche.
- 2 Appuyez sur la touche **Format Original**.
- 3 Appuyez sur ▲ ou ▼ pour sélectionner le format de l'original puis appuyez sur la touche **Entrer**. Le message *Terminé* s'affiche et l'écran initial réapparaît.

Si le format de l'original ne s'affiche pas, sélectionnez *Autres* puis appuyez sur la touche **Entrer**. L'écran *Autres* s'affiche.

- 4 Appuyez sur ▲ ou ▼ pour sélectionner le format d'original requis puis appuyez sur la touche **Entrer**. Le message *Terminé* s'affiche et l'écran initial réapparaît.

## Sélection du format d'envoi

Le format d'envoi définit le format de l'image jointe et reçue. Si l'option *Couleur pure* ou *Échelle de gris* a été sélectionnée, les images sont envoyées dans le même format que l'original.

- 1 Appuyez sur la touche **Envoyer**. L'écran initial s'affiche.
- 2 Appuyez sur la touche **Fonction**.
- 3 Appuyez sur ▲ ou ▼ pour sélectionner *Envoyer dim.* puis appuyez sur la touche **Entrer**. L'écran *Envoyer dim.* s'affiche.
- 4 Appuyez sur ▲ ou ▼ pour sélectionner le format d'envoi souhaité puis appuyez sur la touche **Entrer**. Le message *Terminé* s'affiche et l'écran *Fonction* réapparaît.

Si le format demandé ne s'affiche pas, sélectionnez *Autres* puis appuyez sur la touche **Entrer**.

- 5 Appuyez sur ▲ ou ▼ pour sélectionner le format d'envoi souhaité puis appuyez sur la touche **Entrer**. Le message *Terminé* s'affiche et l'écran *Fonction* réapparaît.

## Numérisation avec zoom

Cette section explique comment numériser des documents dans un format agrandi ou réduit. Les modes de zoom suivants sont disponibles.

Mode	Description
100%	Produit des documents numérisés de même taille que l'original.
Auto	Règle le taux de zoom afin que l'image numérisée corresponde au format d'envoi sélectionné.

### Zoom auto

- 1 Appuyez sur la touche **Envoyer**. L'écran initial s'affiche.
- 2 Appuyez sur la touche **Fonction**.
- 3 Appuyez sur ▲ ou ▼ pour sélectionner *Zoom* puis appuyez sur la touche **Entrer**. L'écran *Zoom* s'affiche.
- 4 Appuyez sur ▲ ou ▼ pour sélectionner *Auto* puis appuyez sur la touche **Entrer**. Le message *Terminé* s'affiche et l'écran *Fonction* réapparaît. L'original est numérisé dans le format d'envoi sélectionné.

## Sélection de la position de l'original pour la numérisation

- 1 Appuyez sur la touche **Envoyer**. L'écran initial s'affiche.
- 2 Appuyez sur la **touche de sélection** de gauche.
- 3 Appuyez sur la touche ▲ ou ▼ pour sélectionner la position de l'original souhaitée puis appuyez sur **Entrer**. Le message *Terminé* s'affiche et l'écran initial réapparaît.

### Utilisation de la glace d'exposition

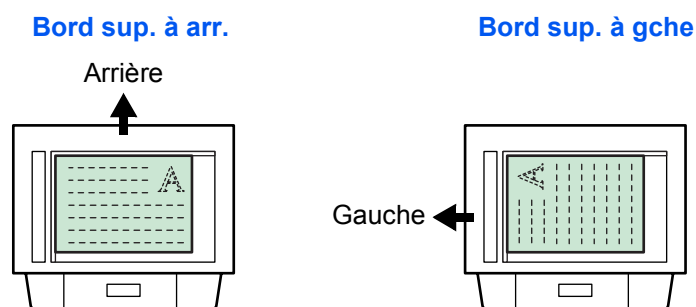

## Utilisation du chargeur de documents

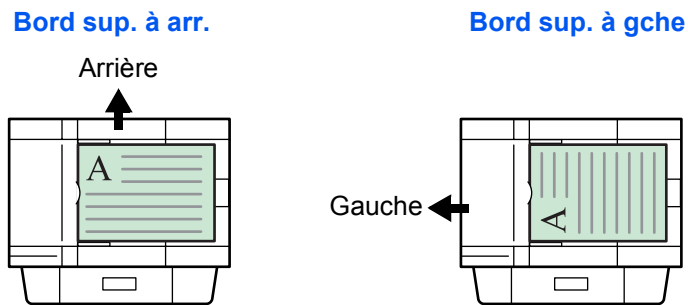

## Numérisation continue

La fonction *Numérisation continue* permet de numériser les originaux et de les mémoriser en sections individuelles. La machine regroupe ensuite les sections pour former une seule tâche.

- 1 Appuyez sur la touche **Envoyer**. L'écran initial s'affiche.
- 2 Appuyez sur la touche **Fonction**.
- 3 Appuyez sur la touche ▲ ou ▼ pour sélectionner l'option *Num continue* puis appuyez sur **Entrer**. L'écran *Num continue* s'affiche.
- 4 Appuyez sur la touche ▲ ou ▼ pour sélectionner *Activé* puis appuyez sur la touche **Entrer**. Le message *Terminé* s'affiche et l'écran *Fonction* s'affiche à nouveau.
- 5 Appuyez sur la **touche de sélection** de droite. L'écran initial réapparaît.

## Utilisation de la fonction de numérisation continue

- 1 Placez le premier original sur la glace d'exposition.
- 2 Appuyez sur la touche **Envoyer**. L'écran initial s'affiche.
- 3 Entrez l'adresse du destinataire indiqué à l'aide des touches uniques, du carnet d'adresses ou de la touche ◀.
 

Pour définir les touches uniques, voir la section *Programmation des touches uniques*, page 5-6. Pour utiliser le carnet d'adresses, voir la section *Utilisation du carnet d'adresses* à la page 2-4.
- 4 Programmez les fonctions si nécessaire.
- 5 Appuyez sur la touche **Démarrer**. Le premier original est numérisé.
- 6 Lorsque la numérisation est terminée, le message *Placer orig et app. sur Départ* s'affiche. Placez l'original suivant sur la glace d'exposition puis appuyez sur la touche **Démarrer**. La machine numérise l'original suivant.
- 7 Répétez l'étape 6 jusqu'à ce que tous les originaux aient été numérisés.
- 8 Une fois tous les originaux numérisés, appuyez sur la **touche de sélection** de droite. Le message *Accepté* s'affiche et l'écran initial réapparaît.

## Sélection du format de fichier d'image

Les formats de fichier disponibles varient selon la définition du paramètre de *couleur de numérisation*. Les formats pouvant être sélectionnés sont indiqués ci-dessous.

Mode de numérisation couleur	Formats de fichier disponibles	Niveau de compression
<i>Couleur pure</i>	PDF, JPEG	5
<i>Échelle de gris</i>	PDF, JPEG	5
<i>Monochrome</i>	PDF, TIFF	Aucun

Si *JPEG* est sélectionné, le paramètre de la position de l'original n'est plus valide. Voir la section *Sélection de la position de l'original pour la numérisation à la page 2-8*.

- 1 Appuyez sur la touche **Envoyer**. L'écran initial s'affiche.
- 2 Appuyez sur la touche **Fonction**.
- 3 Appuyez sur ▲ ou ▼ pour sélectionner *Format fichier* puis appuyez sur la touche **Entrer**. L'écran *Format fichier* s'affiche.
- 4 Appuyez sur ▲ ou ▼ pour sélectionner le format de fichier puis appuyez sur la touche **Entrer**. L'écran *Qualité image* s'affiche.

Si *Couleur pure* ou *Échelle de gris* a été sélectionné dans *Sélection du mode de numérisation couleur* à la page 2-5, l'écran *Qualité image* s'affiche.

- 5 Appuyez sur ▲ ou ▼ pour sélectionner le niveau de qualité d'image puis appuyez sur la touche **Entrer**. L'écran *Fonction* réapparaît.
- 6 Appuyez sur la **touche de sélection** de droite. L'écran initial réapparaît.
- 7 Appuyez sur la touche **Démarrer** pour lancer la numérisation. Une fois la numérisation effectuée, la machine envoie automatiquement le document vers la destination.

## Saisie du nom de la tâche d'envoi

Le nom de la tâche de numérisation dépend de la date et de l'heure ou du numéro de série. Les paramètres de nom sont appliqués à toutes les tâches d'envoi.

- 1 Appuyez sur la touche **Envoyer**. L'écran initial s'affiche.
- 2 Appuyez sur la touche **Fonction**.
- 3 Appuyez sur ▲ ou ▼ pour sélectionner *Entrée nom fich* puis appuyez sur la touche **Entrer**. L'écran *Entrée nom fich* s'affiche.
- 4 Entrez un nom comprenant 1 à 30 caractères à l'aide des touches numériques (voir la section *Saisie de caractères* dans le *Manuel d'utilisation*) puis appuyez sur **Entrer**. L'écran *Info supplément.* s'affiche. Le paramètre par défaut du nom de fichier est *doc*.

- 5** Appuyez sur ▲ ou ▼ pour sélectionner les informations qui seront ajoutées au nom de fichier puis appuyez sur la touche **Entrer**. Le tableau ci-dessous montre comment le nom de fichier est constitué. Le message *Terminé* s'affiche et l'écran *Fonction* réapparaît.

Élément sélectionné	Exemple de nom	Description
<i>Date et heure</i>	<i>doc04272005145608.tif</i>	Ajoute l'heure et la date au nom de fichier par défaut. Dans cet exemple, la tâche de numérisation a été enregistrée à 14:56:08 le 27 avril 2005. Pour modifier l'ordre d'affichage de l'année, du mois et du jour, voir la section <i>Format de date à la page 5-11</i> .
<i>N° tâche</i>	<i>doc0023_001.jpg</i> <i>doc0023_002.jpg</i>	Ajoute le numéro de tâche au nom de fichier par défaut. Il s'agit d'un numéro à 4 chiffres compris entre 0001 et 9999.

- 6** Appuyez sur la **touche de sélection** de droite. L'écran initial réapparaît.

## Entrée de l'objet et du corps du message du courrier électronique

Vous pouvez modifier l'objet et le corps du message du courrier électronique auquel l'image numérisée est jointe selon vos préférences. Si nécessaire, modifiez l'objet et le message manuellement. *Activé* est affiché sur l'écran initial lorsque des caractères sont entrés dans l'objet et le corps du message et *Désactivé* est affiché si rien n'est entré.

- 1** Appuyez sur la touche **Envoyer**. L'écran initial s'affiche.
- 2** Appuyez sur la **touche de sélection** de droite. L'écran *Entrée objet* s'affiche.
- 3** Entrez l'objet (60 caractères maximum).
- 4** Une fois l'objet entré, appuyez sur la touche **Entrer**. L'écran *Entrée message* s'affiche.
- 5** Entrez le message (60 caractères maximum).
- 6** Une fois le message entré, appuyez sur la touche **Entrer**. Le message *Terminé* s'affiche et l'écran initial réapparaît.

## Rapport de fin de numérisation

Cette fonction vous avertit par courrier électronique lorsque la numérisation est terminée.

- 1 Appuyez sur la touche **Envoyer**. L'écran initial s'affiche.
- 2 Appuyez sur la touche **Fonction**.
- 3 Appuyez sur ▲ ou ▼ pour sélectionner *Rapport fin tach* puis appuyez sur la touche **Entrer**. L'écran *Rapport fin tach* s'affiche.
- 4 Appuyez sur ▲ ou ▼ pour sélectionner *Activé*. Appuyez sur la touche **Entrer**. L'écran *Destination* s'affiche.
- 5 Appuyez sur ▲ ou ▼ pour sélectionner *Carnet d'adr.* ou *Entrée adresse*. Appuyez sur la touche **Entrer**.

### Si *Carnet d'adr.* est sélectionné

- 1 Appuyez sur ▲ ou ▼ pour sélectionner l'adresse du contact souhaitée puis appuyez sur la touche **Entrer**. Un écran d'adresse de contact s'affiche.
- 2 Appuyez sur la touche **Entrer**. Le message *Terminé* s'affiche et l'écran *Fonction* réapparaît.
- 3 Appuyez sur la **touche de sélection** de droite. L'écran initial réapparaît.

S'il n'y a pas d'adresse, appuyez sur la **touche de sélection** de gauche pour revenir à l'écran *Fonction*.

### Si *Entrée adresse* est sélectionné (saisie de l'adresse électronique)

- 1 Entrez l'adresse électronique du destinataire du rapport.
- 2 Appuyez sur la touche **Entrer**. Le message *Terminé* s'affiche et l'écran *Fonction* réapparaît.
- 3 Appuyez sur la **touche de sélection** de droite. L'écran initial réapparaît.

## Numérisation avec TWAIN

Le pilote TWAIN contrôle l'opération de numérisation à l'aide d'une application compatible TWAIN et affiche l'image numérisée au sein de l'application. Les pilotes TWAIN répondent au protocole universel standard pour la communication entre des scanners et des applications logicielles.

Les systèmes d'exploitation requis pour pouvoir utiliser le pilote TWAIN sont Microsoft Windows 98SE/Me/2000 et Microsoft Windows XP.

### Installation du pilote TWAIN

- 1 Connectez l'ordinateur à la machine à l'aide d'un câble USB avant d'installer le pilote. Si l'écran Prêt à l'emploi s'affiche, cliquez sur **Annuler**.
- 2 Installez le pilote TWAIN à partir du CD-ROM sur votre ordinateur. Suivez les instructions de l'Assistant pour continuer la procédure d'installation.
- 3 Depuis le menu Démarrer, sélectionnez Tous les programmes > Kyocera > TWAIN Driver setting. La boîte de dialogue Liste de scanners s'affiche.
- 4 Cliquez sur **Ajouter** pour accéder à la boîte de dialogue des paramètres du pilote TWAIN.
- 5 Entrez le nom d'enregistrement dans la zone **Nom**.
- 6 Sélectionnez le **Modèle** dans la liste déroulante.
- 7 Sélectionnez les paramètres de **Compression d'image** et **Unité** si nécessaire.
- 8 Cliquez sur **OK**. La boîte de dialogue Liste de scanners s'affiche.
- 9 Confirmez le nom et le modèle. Cliquez sur **Fermer**.

### Utilisation de TWAIN

- 1 Connectez l'ordinateur à la machine à l'aide d'un câble USB.
- 2 Placez l'original sur la glace d'exposition.
- 3 Utilisez l'application compatible TWAIN pour numériser depuis l'ordinateur.
- 4 Sélectionnez les paramètres appropriés puis cliquez sur **Numériser**. Les données numérisées sont envoyées vers l'ordinateur.



## 3 Paramètres imprimante

Ce chapitre décrit les procédures requises pour utiliser les fonctions d'imprimante de la machine.

Les paramètres nécessaires pour utiliser la machine comme imprimante réseau peuvent être définis depuis le panneau de commande ou à l'aide de COMMAND CENTER. Les procédures décrites dans ce chapitre expliquent uniquement comment définir les paramètres depuis le panneau de commande. Pour définir les paramètres à l'aide de COMMAND CENTER, voir le chapitre *Utilisation de COMMAND CENTER* à la page 8-1.

### Paramètre d'interface parallèle

L'interface parallèle prend en charge le mode bidirectionnel/haute vitesse conforme aux normes IEEE. Utilisez un câble d'imprimante parallèle conforme à la norme IEEE1284. Quatre modes sont disponibles.

Élément	Description
<i>Auto</i> (valeur par défaut)	La machine change automatiquement son mode de communication sur celui de l'ordinateur hôte. Généralement, vous ne devez pas modifier ce paramètre.
<i>Normal</i>	La machine utilise le mode de communication standard recommandé pour les interfaces Centronics.
<i>Haute vitesse</i>	Ce mode permet une transmission des données plus rapide entre la machine et l'ordinateur hôte. (Sélectionnez ce mode si des problèmes d'impression surviennent lorsque la machine est connectée à un poste de travail.)
<i>Bi.Haute</i>	Transmission des données très rapide utilisée en conformité avec la norme IEEE 1284.

<b>Menu Système / Compteur</b>
▲ ou ▼
<i>Param. syst.</i> <b>Entrer</b>
▲ ou ▼
<i>Param parallèle</i> <b>Entrer</b>

- 1 Accédez à l'écran *Param parallèle*.  
Si vous ne savez pas comment utiliser cet itinéraire, voir la section *Accès aux éléments du menu* à la page vii.
- 2 Appuyez sur ▲ ou ▼ pour sélectionner le mode d'interface parallèle puis appuyez sur la touche **Entrer**. Le message *Terminé* s'affiche et l'écran *Param. syst.* réapparaît.

## Paramètres réseau

La procédure d'utilisation de la machine comme imprimante réseau est effectuée dans l'ordre suivant.

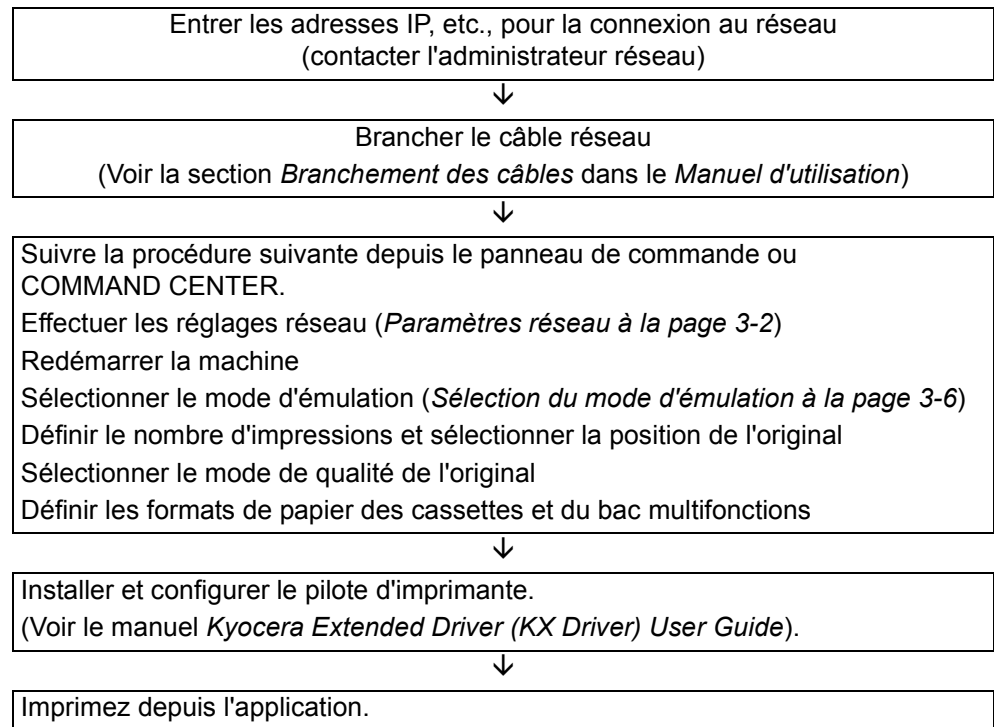

Les paramètres réseau doivent être définis afin de permettre l'impression en réseau et l'envoi de messages électroniques. Cette section décrit les paramètres requis pour utiliser les fonctions réseau de la machine.

### Paramètre AppleTalk

Définissez ce paramètre sur **Activé** si la machine est connectée à un ordinateur Apple Macintosh.

<b>Menu Système / Compteur</b>
▲ ou ▼
<i>Param. syst.</i> <b>Entrer</b>
▲ ou ▼
<i>Paramètre réseau</i> <b>Entrer</b>
▲ ou ▼
<i>Config AppleTalk</i> <b>Entrer</b>

- 1** Accédez à l'écran *Config AppleTalk*.  
 Si vous ne savez pas comment utiliser cet itinéraire, voir la section *Accès aux éléments du menu à la page vii*.
- 2** Si vous souhaitez utiliser AppleTalk, sélectionnez *Activé* puis appuyez sur **Entrer**. Le message *Terminé* s'affiche et l'écran *Paramètre réseau* réapparaît.

## Param TCP/IP

Définissez ce paramètre sur *Activé* si la machine est connectée à un réseau Windows, etc. en utilisant TCP/IP.

<b>Menu Système / Compteur</b>
▲ ou ▼
<i>Param. syst.</i> <b>Entrer</b>
▲ ou ▼
<i>Paramètre réseau</i> <b>Entrer</b>
▲ ou ▼
<i>Param TCP/IP</i> <b>Entrer</b>
▲ ou ▼
<i>TCP/IP</i> <b>Entrer</b>

**1** Accédez à l'écran *TCP/IP*.

Si vous ne savez pas comment utiliser cet itinéraire, voir la section *Accès aux éléments du menu à la page vii*.

**2** Pour utiliser TCP/IP, sélectionnez *Activé* puis appuyez sur la touche **Entrer**. Le message *Terminé* s'affiche et l'écran *Param TCP/IP* réapparaît.

## Paramètre DHCP

Le protocole DHCP (Dynamic Host Configuration Protocol) permet d'attribuer automatiquement des paramètres de configuration IP, y compris l'adresse IP, le masque de sous-réseau, etc., aux périphériques d'un réseau IP. DHCP facilite la tâche d'administration consistant à gérer les adresses IP individuelles.

Définissez ce paramètre sur *Activé* si le protocole DHCP doit être utilisé.

<b>Menu Système / Compteur</b>
▲ ou ▼
<i>Param. syst.</i> <b>Entrer</b>
▲ ou ▼
<i>Paramètre réseau</i> <b>Entrer</b>
▲ ou ▼
<i>Param TCP/IP</i> <b>Entrer</b>
▲ ou ▼
<i>DHCP</i> <b>Entrer</b>

**1** Accédez à l'écran *DHCP*.

Si vous ne savez pas comment utiliser cet itinéraire, voir la section *Accès aux éléments du menu à la page vii*.

**2** Pour utiliser le protocole DHCP, sélectionnez *Activé* puis appuyez sur la touche **Entrer**. Le message *Terminé* s'affiche et l'écran *Param TCP/IP* réapparaît.

## Définition de l'adresse IP

L'adresse IP devant être définie ici varie selon l'environnement réseau utilisé. Demandez à l'administrateur réseau de confirmer l'adresse avant d'effectuer cette procédure. Assurez-vous que le paramètre DHCP est Désactivé et que le paramètre TCP/IP est Activé.

<b>Menu Système / Compteur</b>
▲ ou ▼
<i>Param. syst.</i> <b>Entrer</b>
▲ ou ▼
<i>Paramètre réseau</i> <b>Entrer</b>
▲ ou ▼
<i>Param TCP/IP</i> <b>Entrer</b>
▲ ou ▼
<i>Adresse IP</i> <b>Entrer</b>

- 1** Accédez à l'écran *Adresse IP*.  
Si vous ne savez pas comment utiliser cet itinéraire, voir la section *Accès aux éléments du menu à la page vii*.
- 2** Utilisez les touches numériques pour entrer chaque segment de l'adresse IP, en appuyant sur ► ou [\*] pour vous déplacer entre les segments.
- 3** Lorsque vous avez terminé, appuyez sur la touche **Entrer**. Le message *Terminé* s'affiche et l'écran *Param TCP/IP* réapparaît.  
En cas d'entrée d'un chiffre erroné dans une partie de l'adresse IP, appuyez sur ◀ pour revenir au bloc de chiffres précédent et corriger le nombre.
- 4** Enregistrez le masque de sous-réseau. Voir la section *Définition du masque de sous-réseau, page 3-5*.

## Définition du masque de sous-réseau

La procédure ci-dessous permet de définir le masque de sous-réseau configuré sur le composant réseau du système d'impression. Si le système d'impression n'attribue pas automatiquement une valeur par défaut valide et que le premier numéro de l'adresse IP se situe entre 192 et 254, utilisez 255.255.255.0 comme masque de sous-réseau.

En cas de doute sur l'adresse du masque de sous-réseau, contactez l'administrateur réseau.

<b>Menu Système / Compteur</b>
▲ ou ▼
<i>Param. syst.</i> <b>Entrer</b>
▲ ou ▼
<i>Paramètre réseau</i> <b>Entrer</b>
▲ ou ▼
<i>Param TCP/IP</i> <b>Entrer</b>
▲ ou ▼
<i>Masque sous-rés</i> <b>Entrer</b>

- 1 Accédez à l'écran *Masque sous-rés*.  
  
Si vous ne savez pas comment utiliser cet itinéraire, voir la section *Accès aux éléments du menu à la page vii*.
- 2 Utilisez les touches numériques pour entrer chaque segment du masque de sous-réseau, en appuyant sur ► ou [\*] pour vous déplacer entre les segments.
- 3 Lorsque vous avez terminé, appuyez sur la touche **Entrer**. Le message *Terminé* s'affiche et l'écran *Param TCP/IP* réapparaît.  
  
En cas d'entrée d'un chiffre erroné dans une partie du masque de sous-réseau, appuyez sur ◀ pour revenir au bloc de chiffres précédent et corriger le nombre.
- 4 Définissez la passerelle par défaut. Voir la section *Définition de la passerelle par défaut, page 3-5*.

## Définition de la passerelle par défaut

En cas de doute concernant l'adresse de la passerelle par défaut, contactez l'administrateur réseau.

<b>Menu Système / Compteur</b>
▲ ou ▼
<i>Param. syst.</i> <b>Entrer</b>
▲ ou ▼
<i>Paramètre réseau</i> <b>Entrer</b>
▲ ou ▼
<i>Param TCP/IP</i> <b>Entrer</b>
▲ ou ▼
<i>Passerelle</i> <b>Entrer</b>

- 1 Accédez à l'écran *Passerelle*.  
  
Si vous ne savez pas comment utiliser cet itinéraire, voir la section *Accès aux éléments du menu à la page vii*.
- 2 Utilisez les touches numériques pour entrer chaque segment de la passerelle par défaut, en appuyant sur ► ou [\*] pour vous déplacer entre les segments.
- 3 Lorsque vous avez terminé, appuyez sur la touche **Entrer**. Le message *Terminé* s'affiche et l'écran *Param TCP/IP* réapparaît.  
  
En cas d'entrée d'un chiffre erroné dans une partie de la passerelle par défaut, appuyez sur ◀ pour revenir au bloc de chiffres précédent et corriger le nombre.

## Sélection du mode d'émulation

Les émulations disponibles sont les suivantes : Line Printer, IBM Proprinter, DIABLO 630, EPSON LQ-850, PCL6, KPD L et KPD L (AUTO).

Si l'émulation KPD L (AUTO) est sélectionnée, la machine passe automatiquement de KPD L à un autre mode d'émulation selon le type de données à imprimer. Si l'émulation KPD L est sélectionnée, il est possible d'imprimer automatiquement un rapport lorsqu'une erreur KPD L survient pendant l'impression.

<b>Menu Système / Compteur</b>
▲ ou ▼
<i>Param imprimante</i> <b>Entrer</b>
▲ ou ▼
<i>Émulation</i> <b>Entrer</b>

- 1** Accédez à l'écran *Émulation*.

Si vous ne savez pas comment utiliser cet itinéraire, voir la section *Accès aux éléments du menu à la page vii*.
- 2** Appuyez sur ▲ ou ▼ pour sélectionner le mode d'émulation requis.

Si vous avez sélectionné *Line Printer*, *IBM Proprinter*, *DIABLO 630*, *EPSON LQ-850* ou *PCL6*, le message *Terminé* s'affiche et l'écran *Param imprimante* réapparaît. Si vous avez sélectionné *KPD L*, l'écran *Erreur KPD L rép* s'affiche. Choisissez l'impression ou non d'un rapport en cas d'erreur KPD L.
- 3** Appuyez sur la touche ▲ ou ▼ pour sélectionner *Activé* ou *Désactivé* puis appuyez sur **Entrer**. Le message *Terminé* s'affiche et l'écran *Param imprimante* réapparaît.

Si vous avez sélectionné *KPD L(AUTO)*, l'écran *Autre émulation* s'affiche. L'astérisque (\*) indique l'autre mode d'émulation sélectionné.
- 4** Appuyez sur ▲ ou ▼ pour sélectionner l'autre mode, puis appuyez sur la touche **Entrer**. L'écran *Erreur KPD L rép* s'affiche.
- 5** Choisissez l'impression ou non d'un rapport en cas d'erreur KPD L, puis appuyez sur la touche **Entrer**. Le message *Terminé* s'affiche et l'écran *Param imprimante* réapparaît.













## 4 État de fonctionnement

Ce chapitre fournit des explications sur les fonctions de la machine dont l'état de fonctionnement courant peut être vérifié.

Certaines des procédures décrites dans ce chapitre peuvent également être effectuées à l'aide de COMMAND CENTER - voir le chapitre *Utilisation de COMMAND CENTER* à la page 8-1.

### Écran État

Le tableau ci-dessous donne la signification des icônes affichées sur l'écran État.

Signification des icônes		
Icône de type de tâche		Copie.
		Impression.
		Envoi de courrier électronique.
		Envoi vers un dossier.
		Tâche TWAIN.
		Envoi de télécopie (option).
		Impression d'un rapport.
Icône d'état de la tâche		La tâche est en cours de traitement.
		Le traitement de la tâche a été suspendue.
		La tâche a été terminée avec succès.
		La tâche n'a pas pu être terminée ou a été annulée.
Icône d'adresse		Destination de groupe.
		Destination de contact.

## Vérification de l'état des tâches

<b>État/Annulation travail</b>
▲ ou ▼
<i>Menu État</i> <b>Entrer</b>
▲ ou ▼
<i>Etat tâche impr.</i> <b>Entrer</b>

- 1 Accédez au menu *Etat tâche impr.*  
Si vous ne savez pas comment utiliser cet itinéraire, voir la section *Accès aux éléments du menu à la page vii.*
- 2 Appuyez sur ▲ ou ▼ pour sélectionner la tâche dont vous souhaitez vérifier l'état puis appuyez sur la touche **Entrer**. L'écran *Détail* s'affiche.  
Si la liste des tâches ne s'affiche pas sur l'écran *Etat tâche impr.*, cela signifie qu'aucune tâche n'est en cours de traitement. Appuyez sur la **touche de sélection** de droite.
- 3 Vérifiez les informations liées à la tâche. Vous pouvez également afficher d'autres informations sur cette tâche d'impression en appuyant sur ▲ ou ▼.
- 4 Une fois les informations sur la tâche vérifiées, appuyez sur la touche **Entrer**. L'écran *Etat tâche impr.* réapparaît.

## Vérification du journal des tâches

Toutes les informations sur l'historique des tâches d'impression et d'envoi sont supprimées lorsque la machine est mise hors tension.

<b>État/Annulation travail</b>
▲ ou ▼
<i>Menu État</i> <b>Entrer</b>
▲ ou ▼
<i>Journ tâche impr</i> <b>Entrer</b>

- 1 Accédez au menu *Journ tâche impr.*  
Si vous ne savez pas comment utiliser cet itinéraire, voir la section *Accès aux éléments du menu à la page vii.*
- 2 Appuyez sur ▲ ou ▼ pour sélectionner la tâche dont vous souhaitez vérifier l'état puis appuyez sur la touche **Entrer**. L'écran *Détail* s'affiche.  
Si le journal des tâches ne s'affiche pas sur l'écran *Journ tâches impr*, cela signifie qu'il n'existe aucune information disponible sur l'historique des tâches. Appuyez sur la **touche de sélection** de droite.
- 3 Vérifiez les informations liées à la tâche. Vous pouvez également afficher d'autres informations sur le journal des tâches en appuyant sur ▲ ou ▼.
- 4 Une fois les informations pour ce journal vérifiées, appuyez sur la touche **Entrer**. L'écran *Journ tâche impr* réapparaît.

## Suspension des tâches

Il est possible de suspendre temporairement le traitement des tâches. Vous pouvez également les annuler pendant une pause.

Si vous souhaitez interrompre les travaux de copie, appuyez sur la touche **Arrêter/Effacer**. Tous les travaux sont interrompus et l'écran *Pause Ist tâches* s'affiche.

- 1 Appuyez sur la touche **État/Annulation travail**. L'écran *Menu État* s'affiche.

- 2 Appuyez sur la **touche de sélection** de gauche. L'écran *Pause Ist tâches* affiche une liste des tâches en cours de traitement. Le traitement des tâches est suspendu. Voir la section *Reprise des tâches à la page 4-3*.

Pour annuler une tâche, voir la section *Annulation des tâches pendant une pause à la page 4-3*.

### Annulation des tâches pendant une pause

Vous pouvez également annuler les tâches depuis l'écran *Etat tâche impr.* ou *Envoy état tâche*. Pour plus d'informations, voir la section *Annulation des tâches à la page 4-3*.

- 1 Appuyez sur ▲ ou ▼ pour sélectionner la tâche à annuler. Appuyez sur la **touche de sélection** de gauche. L'écran indique *Annuler la tâche. Êtes-vous sûr ?*
- 2 Appuyez sur la **touche de sélection** de gauche.  
Si vous ne souhaitez pas annuler cette tâche, appuyez sur la **touche de sélection** de droite.
- 3 L'écran indique *Annulation* et le processus d'annulation de la tâche commence.
- 4 L'écran *Pause Ist tâches* réapparaît et la tâche annulée est supprimée de la liste des tâches en cours de traitement.

### Reprise des tâches

Pour reprendre le traitement des tâches, appuyez sur la **touche de sélection** de droite. L'écran *Menu État* s'affiche et le traitement des tâches reprend.

## Annulation des tâches

L'annulation d'une tâche d'impression est effectuée depuis l'écran *Etat tâche impr.* et l'annulation d'une tâche d'envoi depuis l'écran *Envoy état tâche*.

État/Annulation travail
▲ ou ▼
Menu État Entrer
▲ ou ▼
Etat tâche impr. ou Envoy état tâche Entrer

- 1 Accédez à l'écran *Etat tâche impr.* ou *Envoy état tâche*.  
Si vous ne savez pas comment utiliser cet itinéraire, voir la section *Accès aux éléments du menu à la page vii*.
- 2 Appuyez sur ▲ ou ▼ pour sélectionner la tâche que vous souhaitez annuler puis appuyez sur la **touche de sélection** de gauche. Le message *Êtes-vous sûr ?* s'affiche.  
Si toutes les tâches ont déjà été traitées, aucune tâche n'apparaît dans la liste. Appuyez sur la **touche de sélection** de droite.
- 3 Pour annuler la tâche, appuyez sur la **touche de sélection** de gauche.  
L'écran indique *Annulation* et le processus d'annulation de la tâche commence.
- 4 L'écran *Etat tâche impr.* ou *Envoy état tâche* réapparaît et la tâche annulée est supprimée de la liste des tâches en cours de traitement.

## Vérification de l'état du scanner

État/Annulation travail
▲ ou ▼
Menu État Entrer
▲ ou ▼
Scanner Entrer

- 1 Accédez à l'écran *Scanner*.  
Si vous ne savez pas comment utiliser cet itinéraire, voir la section *Accès aux éléments du menu à la page vii*.
- 2 Vérifiez l'état des opérations de numérisation. L'état courant sera l'un des suivants :
  - La machine est prête à numériser.
  - La machine est en cours de numérisation.
  - La machine se prépare à numériser.
- 3 Une fois que vous avez vérifié l'état des opérations de numérisation, appuyez sur la touche **Entrer**. Le menu *État* réapparaît.

## Vérification de l'état de l'imprimante

État/Annulation travail
▲ ou ▼
Menu État Entrer
▲ ou ▼
Imprimante Entrer

- 1 Accédez à l'écran *Imprimante*.  
Si vous ne savez pas comment utiliser cet itinéraire, voir la section *Accès aux éléments du menu à la page vii*.
- 2 Vérifiez l'état des opérations d'impression. L'état courant sera l'un des suivants :
  - La machine est prête à imprimer.
  - La machine est en cours d'impression.
  - La machine se prépare à imprimer.
- 3 Une fois que vous avez vérifié l'état des opérations d'impression, appuyez sur la touche **Entrer**. Le menu *État* réapparaît.

## Vérification du niveau de toner

La quantité de toner restant est indiquée par une échelle de graduation à 10 niveaux. Utilisez cette échelle comme guide pour déterminer quand la cartouche de toner doit être remplacée.

État/Annulation travail
▲ ou ▼
Menu État Entrer
▲ ou ▼
État cartouche Entrer

- 1 Accédez à l'écran *État cartouche*.  
Si vous ne savez pas comment utiliser cet itinéraire, voir la section *Accès aux éléments du menu à la page vii*.
- 2 Une fois la quantité de toner restant vérifiée, appuyez sur la touche **Entrer**. Le menu *État* réapparaît.

## Vérification des paramètres des cassettes et du bac multifonctions

<b>État/Annulation travail</b>
▲ ou ▼
<i>Menu État</i> <b>Entrer</b>
▲ ou ▼
<i>Entrée papier</i> <b>Entrer</b>

- 1 Accédez à l'écran *Entrée papier*.  
Si vous ne savez pas comment utiliser cet itinéraire, voir la section *Accès aux éléments du menu à la page vii*.
- 2 Vérifiez les paramètres de format et de type de papier pour la cassette 1. Vous pouvez également afficher les paramètres pour la cassette 2 et le bac multifonctions en appuyant sur ▲ ou ▼.
- 3 Une fois les paramètres vérifiés, appuyez sur la touche **Entrer**. Le menu *État* réapparaît.

## Impression des rapports

Le tableau ci-dessous présente les rapports pouvant être imprimés.

Nom du rapport	Description
<i>Plan des menus</i>	La machine imprime une liste complète du système de sélection de menu. Les menus indiqués dans la liste peuvent varier selon les options matérielles installées.
<i>Rapport d'état</i>	L'impression d'une page d'état vous permet de vérifier l'état en cours de la machine, y compris l'espace mémoire disponible et les paramètres machine.
<i>Liste polices</i>	Pour vous aider à choisir une police, vous pouvez imprimer des listes de polices internes ou de polices optionnelles, comprenant les polices téléchargées.

### Procédure d'impression de rapports

<b>Menu Système / Compteur</b>
▲ ou ▼
<i>Rapport</i> <b>Entrer</b>
▲ ou ▼
<i>Imprimer rapport</i> <b>Entrer</b>

- 1 Accédez à l'écran *Imprimer rapport*.  
Si vous ne savez pas comment utiliser cet itinéraire, voir la section *Accès aux éléments du menu à la page vii*.
- 2 Appuyez sur ▲ ou ▼ pour sélectionner le rapport que vous souhaitez imprimer puis appuyez sur la touche **Entrer**. Le message *Êtes-vous sûr ?* s'affiche.
- 3 Appuyez sur la **touche de sélection** de gauche.
- 4 L'écran indique *Accepté* et l'impression du rapport commence. Une fois le rapport imprimé, l'écran *Imprimer rapport* réapparaît.

### Paramètre du rapport de résultats

Le rapport de résultats peut être imprimé pour vérifier si la transmission a été effectuée correctement ou non.

- Désactivé : le rapport n'est pas imprimé.
- Activé : le rapport est imprimé.
- Act.(Conditions) : le rapport est imprimé si une erreur se produit.

<b>Menu Système / Compteur</b>
▲ ou ▼
<i>Rapport</i> <b>Entrer</b>
▲ ou ▼
<i>Rapp. résultDéf.</i> <b>Entrer</b>
▲ ou ▼
<i>Envoyer résultat</i> <b>Entrer</b>

- 1 Accédez à l'écran *Envoyer résultat*.  
Si vous ne savez pas comment utiliser cet itinéraire, voir la section *Accès aux éléments du menu à la page vii*.
- 2 Appuyez sur ▲ ou ▼ pour sélectionner le rapport de résultats souhaité puis appuyez sur la touche **Entrer**.  
Le message *Terminé* s'affiche et l'écran *Rapport* réapparaît.

### Vérification du nombre total d'impressions et de numérisations

<b>Menu Système / Compteur</b>
▲ ou ▼
<i>Compteur</i> <b>Entrer</b>

- 1 Accédez à l'écran *Compteur*.  
Si vous ne savez pas comment utiliser cet itinéraire, voir la section *Accès aux éléments du menu à la page vii*.
- 2 Pour vérifier le nombre total d'impressions effectuées, appuyez sur ▲ ou ▼ pour sélectionner *Pages imprimées* puis appuyez sur la touche **Entrer**.  
Pour vérifier le nombre total de numérisations effectuées, appuyez sur ▲ ou ▼ pour sélectionner *Pages scannées* puis appuyez sur la touche **Entrer**. L'écran *Compteur Total* correspondant s'affiche.
- 3 Si vous appuyez sur ▲ ou ▼, vous pouvez basculer entre les fonctions du compteur de la manière suivante :

Élément	Fonction
Pages imprimées	Copieur, FAX (option), Imprimante, Total
Pages scannées	Copieur, Autre, Total

- 4 Une fois le compteur vérifié, appuyez sur la touche **Entrer**. L'écran *Compteur* s'affiche.

# 5 Paramètres système

Ce chapitre décrit les procédures de définition des paramètres requis relatifs au fonctionnement général de la machine.

Certaines des procédures décrites dans ce chapitre peuvent également être effectuées à l'aide de COMMAND CENTER (voir le chapitre *Utilisation de COMMAND CENTER* à la page 8-1).

## Paramètres d'affichage

### Réglage du contraste de l'écran

<b>Menu Système / Compteur</b>
▲ ou ▼
<i>Ajust</i> <b>Entrer</b>
▲ ou ▼
<i>Contraste LCD</i> <b>Entrer</b>

- 1 Accédez à l'écran *Contraste LCD*.  
Si vous ne savez pas comment utiliser cet itinéraire, voir la section *Accès aux éléments du menu* à la page vii.
- 2 Appuyez sur ▲ ou ▼ pour sélectionner le contraste puis appuyez sur la touche **Entrer**. Le message *Terminé* s'affiche et l'écran *Ajust* réapparaît. Sept niveaux sont disponibles.

Paramètres disponibles	Contraste
Plus sombre -3	Plus sombre
Plus sombre -2	↑
Plus sombre -1	↑
Normal	Normal
Plus clair +1	↓
Plus clair +2	↓
Plus clair +3	Plus clair

### Langue des messages

Vous pouvez sélectionner la langue d'affichage des messages : *English, Français, Deutsch, Italiano, Nederlands, Español, Português*. Il est également possible d'installer d'autres langues. Pour plus d'informations, contactez le revendeur.

<b>Menu Système / Compteur</b>
▲ ou ▼
<i>Param. commun</i> <b>Entrer</b>
▲ ou ▼
<i>Langue</i> <b>Entrer</b>

- 1 Accédez à l'écran *Langue*.  
Si vous ne savez pas comment utiliser cet itinéraire, voir la section *Accès aux éléments du menu* à la page vii.
- 2 Appuyez sur ▲ ou ▼ pour sélectionner la langue à utiliser pour l'affichage puis appuyez sur la touche **Entrer**.  
L'écran s'affiche dans la langue sélectionnée puis le message *Terminé* s'affiche et l'écran *Param. commun* réapparaît.

## Mode de fonctionnement par défaut

Le mode de fonctionnement par défaut détermine si le mode de fonctionnement qui apparaît après la mise sous tension de la machine est le mode Copier, Envoyer ou État.

<b>Menu Système / Compteur</b>
▲ ou ▼
<i>Param. commun</i> <b>Entrer</b>
▲ ou ▼
<i>Opérat. défaut</i> <b>Entrer</b>

**1** Accédez à l'écran *Opérat. défaut*.

Si vous ne savez pas comment utiliser cet itinéraire, voir la section *Accès aux éléments du menu à la page vii*.

**2** Appuyez sur ▲ ou ▼ pour sélectionner le mode de fonctionnement par défaut puis appuyez sur la touche **Entrer**. Le message *Terminé* s'affiche et l'écran *Param. commun* réapparaît.

## Mode de fonctionnement Envoyer par défaut

Le mode de fonctionnement d'envoi par défaut détermine si le mode de fonctionnement Envoyer qui s'affiche lors de la mise sous tension de la machine est E-mail, SMB, FTP ou FAX. Il est recommandé de sélectionner le mode le plus souvent utilisé comme mode par défaut.

<b>Menu Système / Compteur</b>
▲ ou ▼
<i>Envoyer param.</i> <b>Entrer</b>
▲ ou ▼
<i>Dest défaut</i> <b>Entrer</b>

**1** Accédez à l'écran *Dest défaut*.

Si vous ne savez pas comment utiliser cet itinéraire, voir la section *Accès aux éléments du menu à la page vii*.

**2** Appuyez sur ▲ ou ▼ pour sélectionner le mode de fonctionnement par défaut puis appuyez sur la touche **Entrer**. Le message *Terminé* s'affiche et l'écran *Param. commun* réapparaît.

## Unité de mesure

L'unité de mesure sélectionnée est utilisée pour le format d'original personnalisé et les paramètres de format de papier personnalisés.

<b>Menu Système / Compteur</b>
▲ ou ▼
<i>Param. commun</i> <b>Entrer</b>
▲ ou ▼
<i>Mesure</i> <b>Entrer</b>

**1** Accédez à l'écran *Mesure*.

Si vous ne savez pas comment utiliser cet itinéraire, voir la section *Accès aux éléments du menu à la page vii*.

**2** Appuyez sur ▲ ou ▼ pour sélectionner *Pouce* ou *mm* puis appuyez sur la touche **Entrer**. Le message *Terminé* s'affiche et l'écran *Param. commun* réapparaît.

## Paramètres de qualité d'impression

### Réglage de l'exposition de copie

Vous pouvez régler l'exposition de copie pour chaque mode de qualité d'original (mode Expo. auto, mode Texte+Photo, mode Texte et mode Photo) sur un des sept niveaux disponibles.

Paramètres disponibles	Exposition
Plus clair -3	Plus clair
Plus clair -2	↑
Plus clair -1	↑
Normal	Normal
Plus sombre +1	↓
Plus sombre +2	↓
Plus sombre +3	Plus sombre

<b>Menu Système / Compteur</b>
▲ ou ▼
<i>Ajust</i> <b>Entrer</b>
▲ ou ▼
<i>Ajust expo copie</i> <b>Entrer</b>

- 1 Accédez à l'écran *Ajust expo copie*.  
Si vous ne savez pas comment utiliser cet itinéraire, voir la section *Accès aux éléments du menu à la page vii*.
- 2 Appuyez sur ▲ ou ▼ pour sélectionner le mode de qualité d'original puis appuyez sur la touche **Entrer**.
- 3 Appuyez sur ▲ ou ▼ pour régler l'exposition de copie puis appuyez sur la touche **Entrer**. Le message *Terminé* s'affiche et l'écran *Ajust expo copie* réapparaît.

### Activation et désactivation de la fonction de réduction du bruit de numérisation

La fonction de réduction du bruit de numérisation permet d'atténuer les lignes noires pouvant apparaître sur les travaux de copie et d'envoi lorsque le chargeur de documents est utilisé.

<b>Menu Système / Compteur</b>
▲ ou ▼
<i>Ajust</i> <b>Entrer</b>
▲ ou ▼
<i>Réduc bruit scan</i> <b>Entrer</b>

- 1 Accédez à l'écran *Réduc bruit scan*.  
Si vous ne savez pas comment utiliser cet itinéraire, voir la section *Accès aux éléments du menu à la page vii*.
- 2 Appuyez sur ▲ ou ▼ pour sélectionner *Activé* ou *Désactivé*. Appuyez sur la touche **Entrer**. Le message *Terminé* s'affiche et l'écran *Ajust* réapparaît.

## Mode de traitement des photos

<b>Menu Système / Compteur</b>
▲ ou ▼
<i>Param. de copie</i> <b>Entrer</b>
▲ ou ▼
<i>Traitement photo</i> <b>Entrer</b>

- 1 Accédez à l'écran *Traitement photo*.  
Si vous ne savez pas comment utiliser cet itinéraire, voir la section *Accès aux éléments du menu à la page vii*.
- 2 Appuyez sur ▲ ou ▼ pour sélectionner le mode de traitement des photos puis appuyez sur la touche **Entrer**. Le message *Terminé* s'affiche et l'écran *Param. de copie* réapparaît.

Élément	Description
<i>Diffusion erreur</i>	Méthode standard recommandée et sélectionnée par défaut. Les copies sont plus claires si les originaux comportent à la fois du texte et des photos.
<i>Tramage</i>	Méthode à utiliser si les originaux comportent principalement des photos. Avec les fonctions de numérisation et d'impression, le paramètre Tramage est utilisé pour le traitement de l'image.

## Réinitialisation de l'état de la cartouche

Pour s'assurer que les informations affichées sont correctes pour l'état de la cartouche, l'indicateur du niveau de toner doit être réinitialisé à chaque fois que la cartouche de toner est remplacée.

Menu Paramètre	Description
<i>Réinit niv toner</i> (Réinitialisation du niveau de toner)	Le niveau de toner est réinitialisé et la quantité de toner restant indique 100% sur la page d'état.

Pour garantir l'exactitude de l'affichage de l'état du toner, cette opération ne doit pas être effectuée si la cartouche de toner n'a pas été remplacée.

<b>Menu Système / Compteur</b>
▲ ou ▼
<i>Param. commun</i> <b>Entrer</b>
▲ ou ▼
<i>Param cartouche</i> <b>Entrer</b>

- 1 Accédez à l'écran *Param cartouche*.  
Si vous ne savez pas comment utiliser cet itinéraire, voir la section *Accès aux éléments du menu à la page vii*.
- 2 Appuyez sur ▲ ou ▼ pour sélectionner *Réinit niv toner* puis appuyez sur la touche **Entrer**. Le message *Êtes-vous sûr ?* s'affiche.  
Appuyez sur la **touche de sélection** de gauche. Le message *Terminé* s'affiche et l'écran *Param cartouche* réapparaît.

## Paramètres de la machine

### Modification des valeurs par défaut des fonctions

Pour les fonctions souvent utilisées, vous pouvez modifier la valeur par défaut selon le paramètre voulu ; vous gagnerez ainsi du temps lorsque vous sollicitez ces fonctions ultérieurement. Le tableau suivant indique les fonctions pour lesquelles il est possible de modifier les valeurs par défaut ainsi que les paramètres disponibles. Les paramètres par défaut sont affichés avec un astérisque (\*).

Fonction		Paramètres disponibles	Référence
Sélect coul num	*	Couleur pure Échelle de gris Monochrome	page 2-5
Résolution numér	*	Normal 200 x 100 Fin 200 x 200 Très fin 200 x 400 300 x 300 ppp Extra fin 400 x 400 600 x 600 ppp	page 2-6
Qualité orig	*	Texte+Photo Photo Texte	page 1-2, page 2-5
Exposition	*	Auto Manuel	page 1-2, page 2-6
Zoom	*	Auto 100%	page 1-3, page 2-8
Assembler	*	Désactivé Activé	page 1-5
Emplacement orig	*	Bord sup. à arr. Bord sup. à gche	page 1-4, page 2-8
Entrée nom fich		doc	page 1-11, page 2-10
Entrée nom fich/Info supplément.	*	Aucun Date et heure N° tâche	-

<b>Menu Système / Compteur</b>
▲ ou ▼
<i>Fonction défaut</i> <b>Entrer</b>

- 1 Accédez à l'écran *Fonction défaut*.  
Si vous ne savez pas comment utiliser cet itinéraire, voir la section *Accès aux éléments du menu à la page vii*.
- 2 Appuyez sur ▲ ou ▼ pour sélectionner le paramètre par défaut que vous souhaitez modifier puis appuyez sur la touche **Entrer**. L'écran du paramètre par défaut sélectionné s'affiche.
- 3 Appuyez sur la touche ▲ ou ▼ pour sélectionner le nouveau paramètre par défaut puis appuyez sur la touche **Entrer**. Le message *Terminé* s'affiche et l'écran *Fonction défaut* réapparaît.

- 4 Appuyez sur la touche **Copier** ou **Envoyer**. L'écran initial s'affiche.
- 5 Appuyez sur la touche **Initialiser**. Les valeurs par défaut sont activées.

## Programmation des touches uniques

Suivez la procédure ci-après pour enregistrer une destination (e-mail, dossier PC, FAX) ou une combinaison (copier ou envoyer) pour les touches uniques.

### Sélection des touches uniques

<b>Menu Système / Compteur</b>
▲ ou ▼
<i>Param. commun</i> <b>Entrer</b>
▲ ou ▼
<i>Param. tche.unq.</i> <b>Entrer</b>

- 1 Accédez à l'écran *Param. tche.unq.*  
Si vous ne savez pas comment utiliser cet itinéraire, voir la section *Accès aux éléments du menu à la page vii.*
- 2 Appuyez sur ▲ ou ▼ pour sélectionner *Programme* ou *Destination* puis appuyez sur la touche **Entrer**. Le message *Terminé* s'affiche et l'écran *Param. tche.unq.* réapparaît.

### Programmation des destinations

Pour pouvoir utiliser cette fonction, la destination doit être enregistrée dans le carnet d'adresses - voir la section *Édition du carnet d'adresses, page 5-21*. Elle ne peut pas être enregistrée depuis le carnet d'adresses externe.

<b>Menu Système / Compteur</b>
▲ ou ▼
<i>Param. commun</i> <b>Entrer</b>
▲ ou ▼
<i>One Touch Keys</i> <b>Entrer</b>

- 1 Accédez à l'écran *One Touch Keys*.  
Si vous ne savez pas comment utiliser cet itinéraire, voir la section *Accès aux éléments du menu à la page vii.*
- 2 Appuyez sur ▲ ou ▼ pour sélectionner le numéro de touche unique à enregistrer puis appuyez sur la touche **Entrer**. Si ----- s'affiche, la destination n'est pas enregistrée. Un écran de programmation apparaît.
- 3 Appuyez sur ▲ ou ▼ pour sélectionner *Carnet d'adr.* puis appuyez sur la touche **Entrer**. L'écran *Carnet d'adr.* s'affiche.
- 4 Appuyez sur ▲ ou ▼ pour sélectionner la destination souhaitée puis appuyez sur la touche **Entrer**.  
Si une *adresse de groupe* a été sélectionnée, la destination est enregistrée, le message *Enregistré* s'affiche et l'écran *One Touch Keys* réapparaît.  
Si une *adresse de contact* a été sélectionnée, le *carnet d'adresses des contacts* est affiché.
- 5 Appuyez sur ▲ ou ▼ pour sélectionner le type d'envoi requis puis appuyez sur la touche **Entrer**. La destination est enregistrée. Le message *Enregistré* s'affiche et l'écran *One Touch Keys* réapparaît.  
Pour modifier une adresse déjà enregistrée, appuyez sur la touche **Entrer**. Lorsque le message *Remplacer. Êtes-vous sûr ?* s'affiche, appuyez sur la **touche de sélection** de gauche.

### Vérification ou suppression de touches uniques

<b>Menu Système / Compteur</b>
▲ ou ▼
<i>Param. commun</i> <b>Entrer</b>
▲ ou ▼
<i>One Touch Keys</i> <b>Entrer</b>

- 1 Accédez à l'écran *One Touch Keys*.  
Si vous ne savez pas comment utiliser cet itinéraire, voir la section *Accès aux éléments du menu à la page vii*.
- 2 Appuyez sur la touche ▲ ou ▼ pour sélectionner le numéro de touche unique souhaité puis appuyez sur la **touche de sélection** de droite. L'écran *Menu* s'affiche.
- 3 Appuyez sur ▲ ou ▼ pour sélectionner *Détail* ou *Supprimer* puis appuyez sur la touche **Entrer**. Si *Supprimer* a été sélectionné, le message *Supprime. Êtes-vous sûr ?* s'affiche.
- 4 Suivez la procédure ci-après pour programmer la destination (E-mail, Dossier PC, FAX) ou une combinaison (Copier ou Envoyer) sous les -touches uniques puis appuyez sur la touche **Entrer**. Le message *Terminé* s'affiche et l'écran *One Touch Keys* réapparaît.
- 5 Si *Détail* a été sélectionné, vous pouvez vérifier la destination enregistrée.

### Enregistrement des fonctions Programme

Jusqu'à huit combinaisons de modes et de fonctions de copie ou d'envoi affichées sur le panneau de commande peuvent être enregistrées comme programme unique.

#### Enregistrement d'un programme

<b>Menu Système / Compteur</b>
▲ ou ▼
<i>Param. programme</i> <b>Entrer</b>

- 1 Sélectionnez les options de copie ou d'envoi à enregistrer (par exemple, 5 copies, Format original A4, Cassette 1).
- 2 Accédez à l'écran *Param. programme*.  
Si vous ne savez pas comment utiliser cet itinéraire, voir la section *Accès aux éléments du menu à la page vii*.
- 3 Appuyez sur ▲ ou ▼ pour sélectionner le numéro de programme souhaité (1 à 8) puis appuyez sur la **touche de sélection** de droite.
- 4 Appuyez sur ▲ ou ▼ pour sélectionner *Enreg.* puis appuyez sur la touche **Entrer**. Un écran de programmation s'affiche.
- 5 Appuyez sur ▲ ou ▼ pour sélectionner *Copier* ou *Envoyer* puis appuyez sur la touche **Entrer**. Le message *Par. enreg. copie (envoi). Êtes-vous sûr ?* s'affiche.  
Pour modifier un programme déjà enregistré, appuyez sur la touche **Entrer**. Lorsque le message *Par. écrasement copie (envoi). Êtes-vous sûr ?* s'affiche, appuyez sur la **touche de sélection** de gauche.
- 6 Appuyez sur la **touche de sélection** de gauche. Le programme est enregistré. Le message *Enregistré* s'affiche et l'écran *Param. programme* réapparaît.

### Utilisation d'un programme

- 1 Appuyez sur la touche **Programme**. L'écran *Appel programme* s'affiche.
- 2 Appuyez sur ▲ ou ▼ pour sélectionner le numéro de programme souhaité puis appuyez sur la touche **Entrer**. L'écran affiche *Appelé(es)* et le programme est chargé.

Si la destination d'un dossier PC est enregistrée, entrez le nom d'utilisateur et le mot de passe de connexion.

- 3 Placez les originaux et appuyez sur **Démarrer**.

Les copies ou les envois sont effectués en utilisant les paramètres enregistrés dans le programme.

Si le programme est appelé depuis une touche unique, vous devez enregistrer la touche unique - voir la section *Programmation des touches uniques*, page 5-6.

### Redémarrage de la machine

Si vous avez modifié des paramètres de réseau, vous devez redémarrer la machine.

<b>Menu Système / Compteur</b>
▲ ou ▼
<i>Param. syst.</i> <b>Entrer</b>
▲ ou ▼
<i>Redémarrer</i> <b>Entrer</b>

- 1 Accédez à l'écran *Redémarrer*.  
Si vous ne savez pas comment utiliser cet itinéraire, voir la section *Accès aux éléments du menu à la page vii*.
- 2 Pour redémarrer la machine, appuyez sur la **touche de sélection** de gauche.

## Réglage des alarmes

Les paramètres d'alarme et de volume disponibles sont les suivants.

Élément	Paramètres disponibles	Description
<i>Volume</i>	0 Désactivé 1 Minimum 2 3 Milieu 4 5 Maximum	Réglez le volume des alarmes. Pour désactiver tous les signaux sonores, sélectionnez <i>Désactivé</i> . Plus la valeur est importante, plus le volume est élevé.
<i>Avert conf touch</i>	Désactivé Activé	Indique que la machine a accepté l'opération de touche effectuée par l'utilisateur.
<i>Avert éch touche</i>	Désactivé Activé	Signale que l'opération de touche effectuée par l'utilisateur n'est pas valide.
<i>Réinit. avertis.</i>	Désactivé Activé	Indique que la touche <b>Initialiser/Alimentation</b> a été sélectionnée afin de réinitialiser les paramètres en cours.
<i>Avert. fin tâche</i>	Désactivé Activé	Signale qu'une copie, une impression ou un envoi est terminé ou que la machine est de nouveau disponible.
<i>Alarme prêt</i>	Désactivé Activé	Indique que la machine est disponible.
<i>Avertiss. alerte</i>	Désactivé Activé	Indique que la machine, dans son état courant, ne peut pas effectuer la tâche demandée. Ce paramètre s'applique lorsque l'un des messages suivants s'affiche. <i>Fermer chargeur documents.</i> <i>Insérer cassette1.</i> <i>Erreur KPDL. Tâche terminée.</i> <i>Charger papier dans cassette1 (cassette2, bac MF ou chargeur de documents).</i> <i>Dépassement capacité mémoire. Impression partielle.</i> <i>Placer l'original et app sur Start.</i> <i>Report de page. Cette page n'est pas complète.</i> <i>Retirer l'original du chargeur de document.</i> <i>Erreur envoi.</i> <i>Toner bas.</i>
<i>Avertiss. erreur</i>	Désactivé Activé	Indique que l'opération demandée a été arrêtée/interrompue ou qu'une intervention utilisateur est nécessaire. Ce paramètre s'applique lorsqu'un des messages suivants s'affiche : <i>Fermer capot supérieur (ou du chargeur de doc).</i> <i>Erreur. Appeler technicien.</i> <i>Bourrage dans la cassette1 (cassette2, bac MF ou chargeur de documents).</i> <i>Bourrage papier dans imprimante.</i> <i>Remplacer toner.</i>

<b>Menu Système / Compteur</b>
▲ ou ▼
<i>Param. commun</i> <b>Entrer</b>
▲ ou ▼
<i>Paramètre audio</i> <b>Entrer</b>
▲ ou ▼
<i>Alarme</i> <b>Entrer</b>
▲ ou ▼
<i>Volume</i> <b>Entrer</b>

- 1** Accédez à l'écran *Volume*.  
Si vous ne savez pas comment utiliser cet itinéraire, voir la section *Accès aux éléments du menu à la page vii*.
- 2** Appuyez sur ▲ ou ▼ pour sélectionner le volume des alarmes puis appuyez sur la touche **Entrer**. Le message *Terminé* s'affiche et l'écran *Alarme* réapparaît.
- 3** Appuyez sur ▲ ou ▼ pour sélectionner l'alarme puis appuyez sur la touche **Entrer**. L'écran permettant d'activer et de désactiver l'alarme correspondante s'affiche.
- 4** Appuyez sur la touche ▲ ou ▼ pour sélectionner *Activé* ou *Désactivé* puis appuyez sur **Entrer**. Le message *Terminé* s'affiche et l'écran *Alarme* réapparaît.

## Paramètres d'horodatage

### Date et heure

**REMARQUE :** Vérifiez régulièrement l'heure affichée sur l'écran et réglez-la si nécessaire sur l'heure courante.

<b>Menu Système / Compteur</b>
▲ ou ▼
<i>Définir horod</i> <b>Entrer</b>
▲ ou ▼
<i>Année/heure</i> <b>Entrer</b>

- 1** Accédez à l'écran *Année/heure*.  
Si vous ne savez pas comment utiliser cet itinéraire, voir la section *Accès aux éléments du menu à la page vii*.
- 2** Appuyez sur ▲ ou ▼ pour enregistrer l'année courante puis appuyez sur ►.
- 3** Appuyez sur ▲ ou ▼ pour enregistrer le mois courant puis appuyez sur ►.
- 4** Appuyez sur ▲ ou ▼ pour enregistrer le jour courant.
- 5** Appuyez sur **Entrer**. L'écran *Réglage heure* (heure/minute/seconde) s'affiche.
- 6** Appuyez sur ▲ ou ▼ pour enregistrer l'heure courante puis appuyez sur ►.
- 7** Appuyez sur ▲ ou ▼ pour enregistrer la minute courante puis appuyez sur ►.
- 8** Appuyez sur ▲ ou ▼ pour enregistrer la seconde courante.
- 9** Appuyez sur la touche **Entrer**. Le message *Terminé* s'affiche et l'écran *Définir horod* réapparaît.

### Format de date

L'ordre d'affichage de la date qui est affichée sur le panneau de commande peut être modifiée (Mois/Jour/Année, Jour/Mois/Année ou Année/Mois/Jour).

<b>Menu Système / Compteur</b>
▲ ou ▼
<i>Définir horod</i> <b>Entrer</b>
▲ ou ▼
<i>Format de date</i> <b>Entrer</b>

- 1** Accédez à l'écran *Format de date*.  
Si vous ne savez pas comment utiliser cet itinéraire, voir la section *Accès aux éléments du menu à la page vii*.
- 2** Appuyez sur ▲ ou ▼ pour sélectionner le format souhaité puis appuyez sur la touche **Entrer**. Le message *Terminé* s'affiche et l'écran *Définir horod* réapparaît.

## Fuseau horaire

Ce paramètre indique la différence entre votre zone horaire et l'heure GMT. (Exemple : le paramètre pour la côte Est des États-Unis est *-05:00 Hre E-U*). Ce paramètre est particulièrement utile pour envoyer un message électronique.

<b>Menu Système / Compteur</b>
▲ ou ▼
<i>Définir horod</i> <b>Entrer</b>
▲ ou ▼
<i>Fuseau horaire</i> <b>Entrer</b>

- 1 Accédez à l'écran *Fuseau horaire*.  
Si vous ne savez pas comment utiliser cet itinéraire, voir la section *Accès aux éléments du menu à la page vii*.
- 2 Appuyez sur ▲ ou ▼ pour sélectionner le fuseau horaire dans lequel vous vous trouvez puis appuyez sur la touche **Entrer**. Le message *Terminé* s'affiche et l'écran *Définir horod* réapparaît.

## Heure d'été

Ce paramètre n'est valide que dans les zones où le passage à l'heure d'été est en vigueur.

<b>Menu Système / Compteur</b>
▲ ou ▼
<i>Définir horod</i> <b>Entrer</b>
▲ ou ▼
<i>Heure d'été</i> <b>Entrer</b>

- 1 Accédez à l'écran *Heure d'été*.  
Si vous ne savez pas comment utiliser cet itinéraire, voir la section *Accès aux éléments du menu à la page vii*.
- 2 Appuyez sur ▲ ou ▼ pour sélectionner *Activé* ou *Désactivé*. Appuyez sur la touche **Entrer**. Le message *Terminé* s'affiche et l'écran *Définir horod* réapparaît.

## Réinitialisation automatique du panneau

La fonction de réinitialisation automatique du panneau de commande rétablit automatiquement les paramètres par défaut si aucune opération n'est effectuée sur la machine ou le panneau de commande dans un délai prédéfini (entre 5 et 495 secondes). Le délai par défaut est 90 secondes. Le mode d'exposition et le mode de qualité de l'original en cours ne changent pas.

### Activation de la fonction de réinitialisation automatique du panneau

<b>Menu Système / Compteur</b>
▲ ou ▼
<i>Définir horod</i> <b>Entrer</b>
▲ ou ▼
<i>Réinit auto pann</i> <b>Entrer</b>

- 1 Accédez à l'écran *Réinit auto pann*.  
Si vous ne savez pas comment utiliser cet itinéraire, voir la section *Accès aux éléments du menu à la page vii*.
- 2 Appuyez sur ▲ ou ▼ pour sélectionner *Activé* ou *Désactivé*. Appuyez sur la touche **Entrer**. Le message *Terminé* s'affiche et l'écran *Définir horod* réapparaît.

### Réinitialisation de l'heure

<b>Menu Système / Compteur</b>
▲ ou ▼
<i>Définir horod</i> <b>Entrer</b>
▲ ou ▼
<i>Temporis. réinit</i> <b>Entrer</b>

- 1 Accédez à l'écran *Temporis. réinit*.  
Si vous ne savez pas comment utiliser cet itinéraire, voir la section *Accès aux éléments du menu à la page vii*.
- 2 Appuyez sur ▲ ou ▼ pour sélectionner *Réinit heure* puis appuyez sur la touche **Entrer**. L'écran *Temporis. réinit* s'affiche.
- 3 Appuyez sur ▲ ou ▼ ou utilisez les touches numériques pour enregistrer la temporisation de réinitialisation. Appuyez sur la touche **Entrer**. Le message *Terminé* s'affiche et l'écran *Définir horod* réapparaît.

### Temporisation de faible consommation

L'appareil comporte une fonction de temporisation de faible consommation permettant d'économiser l'énergie lorsqu'il n'est pas en cours de traitement. Vous pouvez définir ce délai (entre 1 minute et 240 minutes) à l'issue duquel l'appareil passe en mode de faible consommation. Le paramètre d'usine par défaut est 5 minutes.

L'appareil repasse en mode normal si vous appuyez sur une touche du panneau de commande, si un original est placé dans le chargeur de documents, si les cassettes ou le bac multifonctions sont ouverts ou fermés, ou lorsqu'une tâche d'impression est reçue.

<b>Menu Système / Compteur</b>
▲ ou ▼
<i>Définir horod</i> <b>Entrer</b>
▲ ou ▼
<i>Tmp faible conso</i> <b>Entrer</b>

- 1 Accédez à l'écran *Tmp faible conso*.  
Si vous ne savez pas comment utiliser cet itinéraire, voir la section *Accès aux éléments du menu à la page vii*.
- 2 Appuyez sur ▲ ou ▼ ou utilisez les touches numériques pour sélectionner le délai à l'issue duquel la machine passe en mode de faible consommation puis appuyez sur la touche **Entrer**. Le message *Terminé* s'affiche et l'écran *Définir horod* réapparaît.

### Veille automatique

L'appareil comporte une fonction de temporisation de veille automatique permettant d'économiser l'énergie lorsqu'il n'est pas en cours de traitement. Vous pouvez définir ce délai (entre 1 minute et 240 minutes) à l'issue duquel l'appareil passe en mode veille. Le paramètre d'usine par défaut est 30 minutes.

Pour passer manuellement en mode de veille automatique, appuyez sur la touche **Initialiser/Alimentation** pendant au moins trois secondes. Le mode de veille automatique est activé immédiatement. La machine repasse en mode normal si vous appuyez sur la touche **Initialiser/Alimentation**.

### Activation du mode Veille auto

<b>Menu Système / Compteur</b>
▲ ou ▼
<i>Définir horod</i> <b>Entrer</b>
▲ ou ▼
<i>Veille auto</i> <b>Entrer</b>

- 1 Accédez à l'écran *Veille auto*.  
Si vous ne savez pas comment utiliser cet itinéraire, voir la section *Accès aux éléments du menu à la page vii*.
- 2 Appuyez sur ▲ ou ▼ pour sélectionner *Veille auto* puis appuyez sur la touche **Entrer**. L'écran *Veille auto* s'affiche.
- 3 Appuyez sur ▲ ou ▼ pour sélectionner *Activé* ou *Désactivé*. Appuyez sur la touche **Entrer**. Le message *Terminé* s'affiche et l'écran *Définir horod* réapparaît.

### Mise en veille

<b>Menu Système / Compteur</b>
▲ ou ▼
<i>Définir horod</i> <b>Entrer</b>
▲ ou ▼
<i>Temporis inactiv</i> <b>Entrer</b>

- 1 Accédez à l'écran *Temporis inactiv*.  
Si vous ne savez pas comment utiliser cet itinéraire, voir la section *Accès aux éléments du menu à la page vii*.
- 2 Appuyez sur ▲ ou ▼ ou utilisez les touches numériques pour sélectionner le délai à l'issue duquel la machine passe en mode veille puis appuyez sur la touche **Entrer**. Le message *Terminé* s'affiche et l'écran *Définir horod* réapparaît.

### Effacement d'erreur automatique

Si une erreur ne nécessitant pas l'interruption de l'impression survient, définir l'option Effacer erreur auto sur *Activé* permet d'imprimer la tâche suivante après un délai prédéfini. Le paramètre par défaut de Effacer erreur auto est *Désactivé*. Le délai peut être défini entre 5 et 495 secondes. Le paramètre d'usine par défaut est 30 minutes.

### Activation de l'option Effacer erreur auto

<b>Menu Système / Compteur</b>
▲ ou ▼
<i>Définir horod</i> <b>Entrer</b>
▲ ou ▼
<i>Effacer err auto</i> <b>Entrer</b>

- 1 Accédez à l'écran *Effacer err auto*.  
Si vous ne savez pas comment utiliser cet itinéraire, voir la section *Accès aux éléments du menu à la page vii*.
- 2 Appuyez sur la touche ▲ ou ▼ pour sélectionner *Activé* ou *Désactivé* puis appuyez sur **Entrer**. Le message *Terminé* s'affiche et l'écran *Définir horod* réapparaît.

## Délai de reprise après correction d'une erreur

<b>Menu Système / Compteur</b>
▲ ou ▼
<i>Définir horod</i> <b>Entrer</b>
▲ ou ▼
<i>Temp effac. err.</i> <b>Entrer</b>

- 1** Accédez à l'écran *Temps effac. err.*  
Si vous ne savez pas comment utiliser cet itinéraire, voir la section *Accès aux éléments du menu à la page vii.*
- 2** Appuyez sur ▲ ou ▼ ou utilisez les touches numériques pour sélectionner le délai de reprise puis appuyez sur la touche **Entrer**. Le message *Terminé* s'affiche et l'écran *Définir horod* réapparaît.

## Paramètres de format

### Enregistrement de format d'original personnalisé

Si une opération de copie ou de numérisation normale est effectuée depuis un format d'original non enregistré dans la machine (format non standard), il est recommandé de définir ce format au préalable. Vous pouvez enregistrer un format d'original personnalisé dans les limites suivantes :

Mesure	Dimension X	Dimension Y
Spécification en pouces	5,83 à 14,02 pouces	3,15 à 8,5 pouces
Spécifications en millimètres	148 à 356 mm	80 à 216 mm

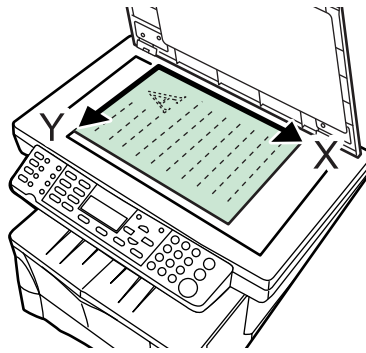

<b>Menu Système / Compteur</b>
▲ ou ▼
<i>Param. commun</i> <b>Entrer</b>
▲ ou ▼
<i>Param orig/pap</i> <b>Entrer</b>
▲ ou ▼
<i>Dimen orig perso</i> <b>Entrer</b>

- 1 Accédez à l'écran *Dimen orig perso*.  
Si vous ne savez pas comment utiliser cet itinéraire, voir la section *Accès aux éléments du menu à la page vii*.
- 2 Appuyez sur la touche ▲ ou ▼ pour sélectionner *Perso* puis appuyez sur la touche **Entrer**. L'écran *Entrée dimens(Y)* s'affiche.
- 3 Entrez la dimension Y (largeur) de l'original à enregistrer à l'aide des touches numériques.  
Lorsque la largeur est affichée, appuyez sur **Entrer**. L'écran *Entrée dimens(X)* s'affiche.
- 4 Entrez la dimension X (longueur) de l'original à enregistrer à l'aide des touches numériques.  
Lorsque la longueur est affichée, appuyez sur **Entrer**. Le message *Enregistré* s'affiche et l'écran *Param orig/pap* réapparaît.

## Enregistrement de format de papier personnalisé

Si une opération de copie ou de numérisation normale est effectuée sur un format de papier non enregistré au sein de la machine (format non standard), il est recommandé de définir ce format au préalable. Vous pouvez enregistrer un format de papier personnalisé dans les limites suivantes :

Mesure	Dimension X	Dimension Y
Spécifications en pouces	3,15 à 8,5 pouces	5,83 à 14,02 pouces
Spécifications en millimètres	80 à 216 mm	148 à 356 mm

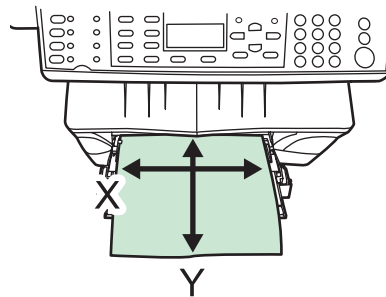

<b>Menu Système / Compteur</b>
▲ ou ▼
<i>Param. commun</i> <b>Entrer</b>
▲ ou ▼
<i>Param orig/pap</i> <b>Entrer</b>
▲ ou ▼
<i>Format pap perso</i> <b>Entrer</b>

- 1 Accédez à l'écran *Format pap perso*.  
Si vous ne savez pas comment utiliser cet itinéraire, voir la section *Accès aux éléments du menu* à la page vii.
- 2 Appuyez sur la touche ▲ ou ▼ pour sélectionner *Perso* puis appuyez sur la touche **Entrer**. L'écran *Entrée dimens(Y)* s'affiche.
- 3 Entrez la dimension Y (longueur) du format de papier à enregistrer à l'aide des touches numériques.  
Lorsque la longueur est affichée, appuyez sur **Entrer**. L'écran *Entrée dimens(X)* s'affiche.
- 4 Entrez la dimension X (largeur) du format de papier à enregistrer à l'aide des touches numériques.  
Lorsque la largeur est affichée, appuyez sur **Entrer**. Le message *Enregistré* s'affiche et l'écran *Format pap perso* réapparaît.

## Format d'original par défaut

Il est possible de modifier la valeur par défaut du format de l'original pour sélectionner un format utilisé plus souvent.

<b>Menu Système / Compteur</b>
▲ ou ▼
<i>Param. commun</i> <b>Entrer</b>
▲ ou ▼
<i>Param orig/pap</i> <b>Entrer</b>
▲ ou ▼
<i>Déf. format orig</i> <b>Entrer</b>

- 1 Accédez à l'écran *Déf. format orig*.  
Si vous ne savez pas comment utiliser cet itinéraire, voir la section *Accès aux éléments du menu à la page vii*.
- 2 Appuyez sur ▲ ou ▼ pour sélectionner le format de l'original puis appuyez sur la touche **Entrer**. Le message *Terminé* s'affiche et l'écran *Param orig/pap* réapparaît.

## Sélection du format de papier et du type de support

À partir du panneau de commande, vous pouvez sélectionner la source d'alimentation du papier par défaut. Les éventuels chargeurs optionnels installés peuvent également être choisis en tant que source papier par défaut.

### Cassettes

<b>Menu Système / Compteur</b>
▲ ou ▼
<i>Param. commun</i> <b>Entrer</b>
▲ ou ▼
<i>Param orig/pap</i> <b>Entrer</b>
▲ ou ▼
<i>Rég. cassette n°</i> <b>Entrer</b>
▲ ou ▼
<i>Format cassette n°</i> <b>Entrer</b>

- 1 Accédez à l'écran *Format cassette n°* (où n° est le numéro de la cassette).  
Si vous ne savez pas comment utiliser cet itinéraire, voir la section *Accès aux éléments du menu à la page vii*.
- 2 Appuyez sur ▲ ou ▼ pour sélectionner le format de papier à utiliser dans cette cassette puis appuyez sur la touche **Entrer**. Le message *Terminé* s'affiche et l'écran *Rég. cassette n°* réapparaît.
- 3 Appuyez sur ▲ ou ▼ pour sélectionner *Type cassette n°* puis appuyez sur la touche **Entrer**. L'écran *Type cassette n°* s'affiche.
- 4 Appuyez sur ▲ ou ▼ pour sélectionner le type de support à utiliser dans cette cassette puis appuyez sur la touche **Entrer**. Le message *Terminé* s'affiche et l'écran *Rég. cassette n°* réapparaît.
- 5 Appuyez sur ▲ pour sélectionner *Retour* puis appuyez sur la touche **Entrer**. L'écran *Param orig/pap* réapparaît.

### Bac multifonctions

<b>Menu Système / Compteur</b>
▲ ou ▼
<i>Param. commun</i> <b>Entrer</b>
▲ ou ▼
<i>Param orig/pap</i> <b>Entrer</b>
▲ ou ▼
<i>Déf. bac polyval</i> <b>Entrer</b>
▲ ou ▼
<i>Bac MF dimen</i> <b>Entrer</b>

- 1 Accédez à l'écran *Bac MF dimen*.  
Si vous ne savez pas comment utiliser cet itinéraire, voir la section *Accès aux éléments du menu à la page vii*.
- 2 Appuyez sur ▲ ou ▼ pour sélectionner le format de papier à utiliser dans le bac multifonctions puis appuyez sur la touche **Entrer**. Le message *Terminé* s'affiche et l'écran *Déf. bac polyval* réapparaît.
- 3 Appuyez sur ▲ ou ▼ pour sélectionner *Bac MF Type* puis appuyez sur la touche **Entrer**. L'écran *Bac MF Type* s'affiche.
- 4 Appuyez sur ▲ ou ▼ pour sélectionner le type de support à utiliser dans le bac multifonctions puis appuyez sur la touche **Entrer**. Le message *Terminé* s'affiche et l'écran *Déf. bac polyval* réapparaît.
- 5 Appuyez sur ▲ pour sélectionner *Retour* puis appuyez sur la touche **Entrer**. L'écran *Param orig/pap* réapparaît.

### Enregistrement d'un type de support personnalisé

Vous pouvez suivre cette procédure pour enregistrer et sélectionner des noms pour les types de support personnalisés (1 à 8).

<b>Menu Système / Compteur</b>
▲ ou ▼
<i>Param. commun</i> <b>Entrer</b>
▲ ou ▼
<i>Param orig/pap</i> <b>Entrer</b>
▲ ou ▼
<i>Rég. type suppor</i> <b>Entrer</b>

- 1 Accédez à l'écran *Rég. type suppor*.  
Si vous ne savez pas comment utiliser cet itinéraire, voir la section *Accès aux éléments du menu à la page vii*.
- 2 Appuyez sur ▲ ou ▼ pour sélectionner le type de support dont vous souhaitez modifier le grammage et l'exposition d'impression, ou sélectionnez un des paramètres personnalisés puis appuyez sur la touche **Entrer**. L'écran *Grammage support* s'affiche.  
Si vous avez sélectionné *Perso* comme type de support, l'écran *Entrée nom sprt* s'affiche. Entrez le nom (15 caractères maximum) puis appuyez sur la touche **Entrer**.
- 3 Appuyez sur ▲ ou ▼ pour sélectionner le grammage du support puis appuyez sur la touche **Entrer**. L'écran *Densité d'impr* s'affiche.
- 4 Appuyez sur ▲ ou ▼ pour sélectionner la densité d'impression puis appuyez sur **Entrer**. Le message *Terminé* s'affiche et l'écran *Rég. type suppor* réapparaît.

## Sélection de la source d'alimentation du papier

Si un chargeur en option est installé, il peut également être choisi en tant que source papier par défaut.

<b>Menu Système / Compteur</b>
▲ ou ▼
<i>Param. commun</i> <b>Entrer</b>
▲ ou ▼
<i>Param orig/pap</i> <b>Entrer</b>
▲ ou ▼
<i>Entrée pap. déf.</i> <b>Entrer</b>

- 1 Accédez à l'écran *Entrée pap. déf.*  
Si vous ne savez pas comment utiliser cet itinéraire, voir la section *Accès aux éléments du menu à la page vii.*
- 2 Appuyez sur ▲ ou ▼ pour sélectionner l'emplacement du papier que vous souhaitez utiliser par défaut puis appuyez sur la touche **Entrer**. Le message *Terminé* s'affiche et l'écran *Param orig/pap* réapparaît.

## Sélection du type de support pour la sélection automatique (APS)

Utilisez la procédure suivante pour définir le type de papier à utiliser lorsque l'option Auto est sélectionnée comme source papier.

<b>Menu Système / Compteur</b>
▲ ou ▼
<i>Param. de copie</i> <b>Entrer</b>
▲ ou ▼
<i>Type support APS</i> <b>Entrer</b>

- 1 Accédez à l'écran *Type support APS*.  
Si vous ne savez pas comment utiliser cet itinéraire, voir la section *Accès aux éléments du menu à la page vii.*
- 2 Appuyez sur ▲ ou ▼ pour sélectionner le type de support à utiliser dans le mode APS (sélection automatique du papier). Appuyez sur la touche **Entrer**. Le message *Terminé* s'affiche et l'écran *Param. de copie* réapparaît.

## Édition du carnet d'adresses

Cette section explique comment enregistrer des adresses de contact et des adresses de groupe.

Le nombre maximal d'adresses pouvant être enregistrées est :

Adresse	Nombre maximal
Adresse de contact	100
Adresse de groupe	20 (un groupe de 100)

Vous pouvez également enregistrer une adresse e-mail, de dossier PC (SMB et FTP) et un numéro de télécopie depuis un navigateur Web ou à l'aide de COMMAND CENTER.

### Enregistrement d'une adresse de contact

La destination pouvant être enregistrée dans l'adresse de contact est N° de FAX, Adresse E-mail, Dossier (SMB) et Dossier (FTP).

Menu Système / Compteur
▲ ou ▼
Éditer Carnet Entrer
Touche de sélection de droite Menu
▲ ou ▼
Ajouter adresse Entrer
▲ ou ▼
Contacts Entrer

- 1 Accédez à l'écran *Contacts*.  
Si vous ne savez pas comment utiliser cet itinéraire, voir la section *Accès aux éléments du menu à la page vii*.
- 2 Appuyez sur la **touche de sélection** de droite. L'écran *Nom du contact* s'affiche.
- 3 Entrez le nom du contact puis appuyez sur la touche **Entrer**. L'écran *Détail* s'affiche.
- 4 Appuyez sur ▲ ou ▼ pour sélectionner l'enregistrement de la destination. L'écran *Détail* (n° de FAX, Adresse E-mail, Dossier (SMB) ou Dossier (FTP)) s'affiche.
- 5 Appuyez sur la **touche de sélection** de droite. Un écran d'enregistrement s'affiche.
- 6 Entrez la destination puis appuyez sur la touche **Entrer**. L'écran *Détail* réapparaît.  
Lorsque vous avez terminé, appuyez sur la touche **Entrer**. Le message *Enregistré* s'affiche et l'écran *Éditer carnet* réapparaît.

## Enregistrement d'une adresse de groupe

La destination Dossier PC permet d'enregistrer uniquement un groupe sur une destination.

<b>Menu Système / Compteur</b>
▲ ou ▼
<i>Éditer Carnet</i> <b>Entrer</b>
<b>Touche de sélection de droite</b> <i>Menu</i>
▲ ou ▼
<i>Ajouter adresse</i> <b>Entrer</b>
▲ ou ▼
<i>Groupe</i> <b>Entrer</b>

- 1** Accédez à l'écran *Groupe*.  
Si vous ne savez pas comment utiliser cet itinéraire, voir la section *Accès aux éléments du menu à la page vii*.
- 2** Appuyez sur la **touche de sélection** de droite. L'écran *Nom de groupe* s'affiche.
- 3** Entrez le nom du groupe puis appuyez sur la touche **Entrer**. L'écran *Détail du nom de groupe* s'affiche.
- 4** Appuyez sur ▲ ou ▼ pour sélectionner l'écran *Détail du membre du groupe* puis appuyez sur la **touche de sélection** de droite. L'écran *Membre du groupe* s'affiche.
- 5** Appuyez sur la **touche de sélection** de droite. L'écran *Menu* s'affiche.
- 6** Appuyez sur ▲ ou ▼ pour sélectionner *Ajouter un mbre* puis appuyez sur la touche **Entrer**. L'écran *Contacts* s'affiche.
- 7** Appuyez sur ▲ ou ▼ pour sélectionner l'adresse puis appuyez sur la touche **Entrer**. Un écran d'adresse de contact s'affiche.
- 8** Appuyez sur ▲ ou ▼ pour sélectionner *n° de FAX*, *Adresse E-mail*, *Dossier (SMB)* ou *Dossier (FTP)*. L'écran affiche *Enregistré* et l'écran *Membre du groupe* réapparaît.
- 9** Une fois le membre ajouté, répétez les étapes 5 à 8 pour ajouter d'autres membres.
- 10** Lorsque vous avez terminé, appuyez sur la **touche de sélection** de gauche. L'écran *Détail du membre du groupe* s'affiche.
- 11** Appuyez sur la touche **Entrer**. L'écran affiche *Enregistré* et l'écran *Éditer Carnet* réapparaît.

## Édition d'une adresse

Menu Système / Compteur
▲ ou ▼
Éditer Carnet Entrer

- 1 Accédez à l'écran *Éditer carnet*.  
Si vous ne savez pas comment utiliser cet itinéraire, voir la section *Accès aux éléments du menu à la page vii*.
- 2 Appuyez sur ▲ ou ▼ pour sélectionner l'adresse puis appuyez sur la **touche de sélection** de droite. L'écran *Menu* s'affiche.
- 3 Appuyez sur ▲ ou ▼ pour sélectionner *Détail/Modifier* puis appuyez sur la touche **Entrer**. L'écran *Détail* s'affiche.  
Une fois l'adresse de contact modifiée sur cet écran, elle est également modifiée au sein de l'adresse de groupe.
- 4 Appuyez sur ▲ ou ▼ pour sélectionner la destination. L'écran *Autre détail* s'affiche.  
Vous pouvez vérifier l'adresse enregistrée.  
Une fois que le contenu a été modifié, appuyez sur la **touche de sélection** de droite. Un écran d'édition s'affiche.
- 5 Modifiez les informations puis appuyez sur la touche **Entrer**. L'écran *Détail* réapparaît.  
Une fois la vérification et la modification de l'adresse effectuées, appuyez sur la touche **Entrer**. Le message *Enregistré* s'affiche et l'écran *Éditer carnet* réapparaît.

## Suppression d'une adresse

Menu Système / Compteur
▲ ou ▼
Éditer Carnet Entrer

- 1 Accédez à l'écran *Éditer carnet*.  
Si vous ne savez pas comment utiliser cet itinéraire, voir la section *Accès aux éléments du menu à la page vii*.
- 2 Appuyez sur ▲ ou ▼ pour sélectionner l'adresse puis appuyez sur la **touche de sélection** de droite. L'écran *Menu* s'affiche.
- 3 Appuyez sur ▲ ou ▼ pour sélectionner *Supprimer* puis appuyez sur la touche **Entrer**. Le message *Supprime. Êtes-vous sûr ?* s'affiche.  
Une fois l'adresse de contact supprimée sur cet écran, elle est également supprimée au sein de l'adresse de groupe.
- 4 Appuyez sur la touche **Entrer**. Le message *Supprimé* s'affiche et l'adresse est supprimée. L'écran *Éditer carnet* réapparaît.

## Impression des pages de service

Le tableau ci-dessous présente les rapports disponibles pour l'impression.

**ATTENTION :** Le menu *Param. service* inclut des éléments réservés au personnel de service. Ne pas tenter de modifier des paramètres autres que ceux expliqués ci-dessous.

Élément	Description
<i>Rap état maint</i> (Page d'état de maintenance)	Répertorie les informations liées aux paramètres et aux environnements d'utilisation de la machine.
<i>Rap état réseau</i> (Page d'état du réseau)	Répertorie les informations sur les paramètres de réseau.

<b>Menu Système / Compteur</b>
▲ ou ▼
<i>Param. service</i> <b>Entrer</b>

- 1** Accédez à l'écran *Param. service*.  
Si vous ne savez pas comment utiliser cet itinéraire, voir la section *Accès aux éléments du menu à la page vii*.
- 2** Appuyez sur ▲ ou ▼ pour sélectionner *Rap état maint* ou *Rap état réseau* puis appuyez sur la touche **Entrer**. Le message *Imprimer. Êtes-vous sûr ?* s'affiche.
- 3** Appuyez sur la **touche de sélection** de gauche.
- 4** *Accepté* s'affiche et l'impression du rapport commence. L'écran *Param. service* réapparaît.

## 6 Gestion des connexions utilisateur

Si *ID util.* est indiqué sur la machine, l'administrateur a activé la fonction de connexion utilisateur et vous devez entrer votre ID utilisateur pour pouvoir l'utiliser. L'administrateur peut également avoir défini un mot de passe que vous devez entrer.

L'ID utilisateur et le mot de passe par défaut est 1118.

### Entrée de la connexion utilisateur

Si un message à l'écran vous invite à entrer vos identifiants de connexion, procédez comme suit :

- 1 Entrez l'*ID utilisateur* à l'aide des touches numériques.
- 2 Si un mot de passe a été défini, appuyez sur ▼ pour sélectionner *Mot de passe*, entrez le mot de passe à l'aide des touches numériques puis appuyez sur la touche **Entrer**. L'écran initial s'affiche.

Si l'administrateur n'a pas défini de mot de passe, appuyez sur la touche **Entrer**. L'écran initial s'affiche.

- 3 Appuyez ensuite sur la touche **Log Out**.

### Gestion de l'identifiant

La connexion utilisateur doit d'abord être activée par l'administrateur pour pouvoir être utilisée.

#### Activation de la connexion utilisateur

Cette option permet d'activer ou de désactiver la fonction de connexion utilisateur.

Menu Système / Compteur
▲ ou ▼
Cpte util/tâche Entrer
▲ ou ▼
Par. conn. util. Entrer
▲ ou ▼
Connexion util. Entrer

- 1 Accédez à l'écran *Connexion util.*

Si vous ne savez pas comment utiliser cet itinéraire, voir la section *Accès aux éléments du menu à la page vii*.

Si la fonction de connexion utilisateur a été activée, vous devez entrer un ID utilisateur d'administrateur : appuyez sur ▼ et entrez le mot de passe d'administrateur puis appuyez sur la touche **Entrer** avant que l'écran *Cpte util/tâche* ne s'affiche.

- 2 Appuyez sur ▲ ou ▼ pour sélectionner *Activé* ou *Désactivé* puis appuyez sur la touche **Entrer**. Le message *Terminé* s'affiche et l'écran *Par. conn. util.* réapparaît.

## Enregistrement d'un utilisateur

Jusqu'à 20 utilisateurs, administrateur inclus, peuvent être enregistrés.

<b>Menu Système / Compteur</b>
▲ ou ▼
<i>Cpte util/tâche</i> <b>Entrer</b>
▲ ou ▼
<i>Par. conn. util.</i> <b>Entrer</b>
▲ ou ▼
<i>Liste d'util.</i> <b>Entrer</b>

- 1** Accédez à l'écran *Liste d'util.*

Si vous ne savez pas comment utiliser cet itinéraire, voir la section *Accès aux éléments du menu à la page vii.*

Si la fonction de connexion utilisateur a été activée, vous devez entrer un ID utilisateur d'administrateur : appuyez sur ▼ et entrez le mot de passe d'administrateur puis appuyez sur la touche **Entrer** avant que l'écran *Cpte util/tâche* ne s'affiche.
- 2** Appuyez sur la **touche de sélection** de droite. L'écran *Menu* s'affiche.
- 3** Appuyez sur ▲ ou ▼ pour sélectionner *Ajouter un util.* puis appuyez sur la touche **Entrer**. L'écran *Nom d'util* s'affiche.
- 4** Entrez le nom de l'utilisateur puis appuyez sur la touche **Entrer**. L'écran *ID util.* s'affiche.
- 5** Entrez l'ID utilisateur puis appuyez sur la touche **Entrer**. Le message *Enregistré* s'affiche et l'écran de connexion utilisateur réapparaît.
- 6** Appuyez sur ▲ ou ▼ pour sélectionner *Détail* puis appuyez sur la touche **Entrer**.
- 7** Entrez le mot de passe de l'utilisateur, l'adresse électronique ainsi que le niveau d'accès et le compte.
- 8** Appuyez sur la touche **Entrer**. L'écran *Liste d'util.* réapparaît.

## Édition des détails de l'utilisateur

Les détails suivants peuvent être modifiés.

- Nom d'util - 16 caractères maximum.
- ID util - 16 caractères maximum.
- Mot de passe - 16 caractères maximum.

Lorsque vous entrez le mot de passe, vous devez l'entrer une seconde fois pour le confirmer.

- Adresse E-mail - 128 caractères maximum.
- Niveau d'accès - Administrateur ou Utilisateur.

Administrateur - toutes les opérations sont autorisées.

Utilisateur - l'accès à l'écran **Menu syst./Comptr** est interdit. Les fonctions Compteur et Propriété de l'utilisateur sont exclues.

- Nom de compte - si aucun nom n'est entré, affiche *Autre*.

<b>Menu Système / Compteur</b>
▲ ou ▼
<i>Cpte util/tâche</i> <b>Entrer</b>
▲ ou ▼
<i>Par. conn. util.</i> <b>Entrer</b>
▲ ou ▼
<i>Liste d'util.</i> <b>Entrer</b>

### 1 Accédez à l'écran *Liste d'util.*

Si vous ne savez pas comment utiliser cet itinéraire, voir la section *Accès aux éléments du menu à la page vii*.

Si la fonction de connexion utilisateur a été activée, vous devez entrer un ID utilisateur d'administrateur, appuyer sur ▼ et entrer le mot de passe d'administrateur puis appuyer sur la touche **Entrer** avant que l'écran *Cpte util/tâche* ne s'affiche.

### 2 Appuyez sur ▲ ou ▼ pour sélectionner le nom d'utilisateur puis appuyez sur la touche **Entrer**. L'écran *Détail* s'affiche.

### 3 Appuyez sur ▲ ou ▼ pour sélectionner l'enregistrement des informations de connexion utilisateur.

### 4 Une fois que le contenu a été modifié, appuyez sur la **touche de sélection** de droite. Un écran d'édition s'affiche.

### 5 Modifiez les informations puis appuyez sur la touche **Entrer**. L'écran *Détail* réapparaît.

### 6 Lorsque vous avez terminé, appuyez sur la touche **Entrer**. Le message *Enregistré* s'affiche et l'écran *Liste d'util.* réapparaît.

## Suppression d'un utilisateur

<b>Menu Système / Compteur</b>
▲ ou ▼
<i>Cpte util/tâche</i> <b>Entrer</b>
▲ ou ▼
<i>Par. conn. util.</i> <b>Entrer</b>
▲ ou ▼
<i>Liste d'util.</i> <b>Entrer</b>

- 1 Accédez à l'écran *Liste d'util.*  
  
Si vous ne savez pas comment utiliser cet itinéraire, voir la section *Accès aux éléments du menu à la page vii.*  
  
Si la fonction de connexion utilisateur a été activée, vous devez entrer un ID utilisateur d'administrateur, appuyer sur ▼ et entrer le mot de passe d'administrateur puis appuyer sur la touche **Entrer** avant que l'écran *Cpte util/tâche* ne s'affiche.
- 2 Appuyez sur ▲ ou ▼ pour sélectionner le nom d'utilisateur puis appuyez sur la **touche de sélection** de droite. L'écran *Menu* s'affiche.
- 3 Appuyez sur ▲ ou ▼ pour sélectionner *Supprimer* puis appuyez sur la touche **Entrer**. Le message *Supprime. Êtes-vous sûr ?* s'affiche.
- 4 Appuyez sur la **touche de sélection** de gauche. Le message *Supprimé* s'affiche, l'utilisateur est supprimé et l'écran *Liste d'util.* réapparaît.

## Propriété utilisateur

Vous pouvez vérifier les informations de l'utilisateur de connexion. Toutefois, vous ne pouvez pas modifier le nom d'utilisateur et le mot de passe. Si la fonction de connexion utilisateur est désactivée, l'écran *Propriété util.* ne s'affiche pas.

<b>Menu Système / Compteur</b>
▲ ou ▼
<i>Propriété util.</i> <b>Entrer</b>

- 1 Accédez à l'écran *Propriété util.*  
  
Si vous ne savez pas comment utiliser cet itinéraire, voir la section *Accès aux éléments du menu à la page vii.*
- 2 Appuyez sur ▲ ou ▼ pour sélectionner l'utilisateur. L'écran *Propriété util. (1/6 à 6/6)* s'affiche.
- 3 Une fois que le contenu a été modifié, appuyez sur la **touche de sélection** de droite. Un écran d'édition s'affiche.
- 4 Modifiez les propriétés puis appuyez sur la touche **Entrer**. L'écran *Propriété util.* réapparaît.
- 5 Lorsque vous avez terminé, appuyez sur la touche **Entrer**. Le message *Enregistré* s'affiche et l'écran **Menu syst. / Comptr** réapparaît.

## Identifiant de tâche inconnue

Le responsable a la possibilité d'autoriser ou d'interdire une tâche d'impression par un utilisateur non enregistré.

<b>Menu Système / Compteur</b>
▲ ou ▼
<i>Cpte util/tâche</i> <b>Entrer</b>
▲ ou ▼
<i>ID tâch inconnue</i> <b>Entrer</b>

**1** Accédez à l'écran *ID tâch inconnue*.

Si vous ne savez pas comment utiliser cet itinéraire, voir la section *Accès aux éléments du menu à la page vii*.

Si la fonction de connexion utilisateur a été activée, vous devez entrer un ID utilisateur d'administrateur, appuyer sur ▼ et entrer le mot de passe d'administrateur puis appuyer sur la touche **Entrer** avant que l'écran *Cpte util/tâche* ne s'affiche.

**2** Appuyez sur ▲ ou ▼ pour sélectionner *Refuser* ou *Autoriser* puis appuyez sur la touche **Entrer**. Le message *Terminé* s'affiche et l'écran *Cpte util/tâche* réapparaît.



# 7 Comptabilité des tâches

La fonction de comptabilité des tâches permet de contrôler le nombre total de copies et d'impressions en définissant un code d'identification pour chaque compte. Lorsqu'elle est activée, elle comporte les fonctions suivantes.

Fonction de comptabilité des tâches	Description
Activation de la comptabilité des tâches	Permet d'activer ou de désactiver la fonction de comptabilité des tâches.
Gestion des comptes	<ul style="list-style-type: none"><li>Permet d'enregistrer les codes d'identification et la limite d'utilisation.</li><li>Permet de supprimer des comptes enregistrés.</li><li>Permet de modifier la limite d'utilisation de chaque compte.</li></ul>
Gestion de tous les comptes	Permet de confirmer le décompte total, la sortie de rapports de comptabilité des tâches et la réinitialisation du compteur pour tous les comptes.
Gestion de comptes individuels	Affiche le décompte total et la réinitialisation du compteur pour des comptes individuels.
Rapport de comptabilité des tâches	Imprime le rapport de comptabilité des tâches.
Paramètres par défaut	Définit les paramètres par défaut pour le mode de comptabilité des tâches.

Se reporter également au manuel *Kyocera Extended Driver (KX Driver) User Guide* pour les paramètres de l'ordinateur requis pour utiliser les fonctions de comptabilité des tâches pour l'imprimante.

## Activation de la comptabilité des tâches

<b>Menu Système / Compteur</b>
▲ ou ▼
<i>Cpte util/tâche</i> <b>Entrer</b>
▲ ou ▼
<i>Cpte tâche. Déf.</i> <b>Entrer</b>
▲ ou ▼
<i>Compte de tâche.</i> <b>Entrer</b>

- 1 Accédez au menu *Compte de tâche*.  
Si vous ne savez pas comment utiliser cet itinéraire, voir la section *Accès aux éléments du menu* à la page vii.
- 2 Appuyez sur ▲ ou ▼ pour sélectionner *Désactivé* ou *Activé* puis appuyez sur la touche **Entrer**.
- 3 Appuyez sur la **touche de sélection** de droite. L'écran initial réapparaît.

## Gestion des comptes

### Enregistrement d'un nouveau compte

<b>Menu Système / Compteur</b>
▲ ou ▼
<i>Cpte util/tâche</i> <b>Entrer</b>
▲ ou ▼
<i>Cpte tâche. Déf.</i> <b>Entrer</b>
▲ ou ▼
<i>Compte. Liste</i> <b>Entrer</b>

- 1 Accédez au menu *Compte. Liste*.  
Si vous ne savez pas comment utiliser cet itinéraire, voir la section *Accès aux éléments du menu à la page vii*.
- 2 Appuyez sur la **touche de sélection** de droite.
- 3 Appuyez sur ▲ ou ▼ pour sélectionner *Ajouter compte* puis appuyez sur la touche **Entrer**.
- 4 Entrez le nom du compte (16 caractères maximum) puis appuyez sur la touche **Entrer**.
- 5 Entrez l'ID du compte (8 chiffres maximum) puis appuyez sur la touche **Entrer**.
- 6 Appuyez sur ▲ ou ▼ pour sélectionner *Détail* puis appuyez sur la touche **Entrer**.
- 7 Appuyez sur la **touche de sélection** de gauche pour définir la limite d'utilisation - voir la section *Définition de la limite d'utilisation, page 7-2*.
- 8 Appuyez deux fois sur la **touche de sélection** de gauche. L'écran initial réapparaît.

### Définition de la limite d'utilisation

Vous pouvez modifier le mode de gestion afin de pouvoir définir la limite du compte pour la copie et l'impression.

#### Limite de copie

Cet élément est affiché si le réglage Cop/Impr. cpte est défini sur Diviser.

<b>Menu Système / Compteur</b>
▲ ou ▼
<i>Cpte util/tâche</i> <b>Entrer</b>
▲ ou ▼
<i>Cpte tâche. Déf.</i> <b>Entrer</b>
▲ ou ▼
<i>Compte. Liste</i> <b>Entrer</b>

- 1 Accédez au menu *Compte. Liste*.  
Si vous ne savez pas comment utiliser cet itinéraire, voir la section *Accès aux éléments du menu à la page vii*.
- 2 Appuyez sur ▲ ou ▼ pour sélectionner le compte pour lequel vous souhaitez définir la limite puis appuyez sur la touche **Entrer**.
- 3 Appuyez sur ▲ ou ▼ pour sélectionner *Limite Impr. : Copieur* puis appuyez sur la **touche de sélection** de droite.
- 4 Appuyez sur la touche ▲ ou ▼ pour sélectionner *Activé* puis appuyez sur la touche **Entrer**.
- 5 Entrez le nombre de pages maximal puis appuyez sur la touche **Entrer**.
- 6 Appuyez deux fois sur la **touche de sélection** de gauche. L'écran initial réapparaît.

## Limite d'impression

<b>Menu Système / Compteur</b>
▲ ou ▼
<i>Cpte util/tâche</i> <b>Entrer</b>
▲ ou ▼
<i>Cpte tâche. Déf.</i> <b>Entrer</b>
▲ ou ▼
<i>Compte. Liste</i> <b>Entrer</b>

- 1** Accédez au menu *Compte. Liste*.  
Si vous ne savez pas comment utiliser cet itinéraire, voir la section *Accès aux éléments du menu à la page vii*.
- 2** Appuyez sur ▲ ou ▼ pour sélectionner le compte pour lequel vous souhaitez définir la limite puis appuyez sur la touche **Entrer**.
- 3** Appuyez sur ▲ ou ▼ pour sélectionner *Limite Impr. : Imprimante* puis appuyez sur la **touche de sélection** de droite.
- 4** Appuyez sur la touche ▲ ou ▼ pour sélectionner *Activé* puis appuyez sur la touche **Entrer**.
- 5** Entrez le nombre de pages maximal puis appuyez sur la touche **Entrer**.
- 6** Appuyez deux fois sur la **touche de sélection** de gauche. L'écran initial réapparaît.

## Limite de numérisation

<b>Menu Système / Compteur</b>
▲ ou ▼
<i>Cpte util/tâche</i> <b>Entrer</b>
▲ ou ▼
<i>Cpte tâche. Déf.</i> <b>Entrer</b>
▲ ou ▼
<i>Compte. Liste</i> <b>Entrer</b>

- 1** Accédez au menu *Compte. Liste*.  
Si vous ne savez pas comment utiliser cet itinéraire, voir la section *Accès aux éléments du menu à la page vii*.
- 2** Appuyez sur ▲ ou ▼ pour sélectionner le compte pour lequel vous souhaitez définir la limite puis appuyez sur la touche **Entrer**.
- 3** Appuyez sur ▲ ou ▼ pour sélectionner *Limite numéris.* puis appuyez sur la **touche de sélection** de droite.
- 4** Appuyez sur ▲ ou ▼ pour sélectionner *Activé* puis appuyez sur la touche **Entrer**.
- 5** Entrez le nombre de pages maximal puis appuyez sur la touche **Entrer**.
- 6** Appuyez deux fois sur la **touche de sélection** de gauche. L'écran initial réapparaît.

## Limite de transmission de télécopies

<b>Menu Système / Compteur</b>
▲ ou ▼
<i>Cpte util/tâche</i> <b>Entrer</b>
▲ ou ▼
<i>Cpte tâche. Déf.</i> <b>Entrer</b>
▲ ou ▼
<i>Compte. Liste</i> <b>Entrer</b>

- 1** Accédez au menu *Compte. Liste*  
Si vous ne savez pas comment utiliser cet itinéraire, voir la section *Accès aux éléments du menu à la page vii.*
- 2** Appuyez sur ▲ ou ▼ pour sélectionner le compte pour lequel vous souhaitez définir la limite puis appuyez sur la touche **Entrer**.
- 3** Appuyez sur ▲ ou ▼ pour sélectionner *Limite tr. FAX* puis appuyez sur la **touche de sélection** de droite.
- 4** Appuyez sur ▲ ou ▼ pour sélectionner *Activé* puis appuyez sur la touche **Entrer**.
- 5** Entrez le nombre de pages maximal puis appuyez sur la touche **Entrer**.
- 6** Appuyez deux fois sur la **touche de sélection** de gauche. L'écran initial réapparaît.

## Suppression d'un compte

<b>Menu Système / Compteur</b>
▲ ou ▼
<i>Cpte util/tâche</i> <b>Entrer</b>
▲ ou ▼
<i>Cpte tâche. Déf.</i> <b>Entrer</b>
▲ ou ▼
<i>Compte. Liste</i> <b>Entrer</b>

- 1** Accédez au menu *Compte. Liste*  
Si vous ne savez pas comment utiliser cet itinéraire, voir la section *Accès aux éléments du menu à la page vii.*
- 2** Appuyez sur ▲ ou ▼ pour sélectionner le compte à supprimer puis appuyez sur la **touche de sélection** de droite.
- 3** Appuyez sur ▲ ou ▼ pour sélectionner *Supprimer* puis appuyez sur la touche **Entrer**. Le message *Supprime. Êtes-vous sûr ?* s'affiche.
- 4** Appuyez sur la **touche de sélection** de gauche. Le message *Supprimé* s'affiche et l'écran *Compte. Liste* réapparaît.
- 5** Pour supprimer un autre compte, répétez les étapes 2 à 4.
- 6** Appuyez sur la **touche de sélection** de gauche. L'écran initial réapparaît.

## Modification de la limite d'utilisation

<b>Menu Système / Compteur</b>
▲ ou ▼
<i>Cpte util/tâche</i> <b>Entrer</b>
▲ ou ▼
<i>Cpte tâche. Déf.</i> <b>Entrer</b>
▲ ou ▼
<i>Compte. Liste</i> <b>Entrer</b>

- 1 Accédez au menu *Compte. Liste*  
Si vous ne savez pas comment utiliser cet itinéraire, voir la section *Accès aux éléments du menu à la page vii.*
- 2 Appuyez sur ▲ ou ▼ pour sélectionner le compte pour lequel vous souhaitez modifier la limite puis appuyez sur la touche **Entrer**.
- 3 Modifiez la limite d'utilisation - voir la section *Définition de la limite d'utilisation, page 7-2.*
- 4 Appuyez ensuite deux fois sur la **touche de sélection** de gauche. L'écran initial réapparaît.

## Gestion de tous les comptes

### Confirmation du compteur

<b>Menu Système / Compteur</b>
▲ ou ▼
<i>Cpte util/tâche</i> <b>Entrer</b>
▲ ou ▼
<i>Cpte tâche. Déf.</i> <b>Entrer</b>

- 1 Accédez au menu *Cpte tâche. Déf.*  
Si vous ne savez pas comment utiliser cet itinéraire, voir la section *Accès aux éléments du menu à la page vii.*
- 2 Appuyez sur ▲ ou ▼ pour sélectionner *Tous les comptes* puis appuyez sur la touche **Entrer**.
- 3 Appuyez sur ▲ ou ▼ pour confirmer les compteurs de pages imprimées et numérisées, ainsi que de pages de télécopie transmises et des durées de transmission de télécopies, puis appuyez sur la touche **Entrer**.

### Réinitialisation du compteur

<b>Menu Système / Compteur</b>
▲ ou ▼
<i>Cpte util/tâche</i> <b>Entrer</b>
▲ ou ▼
<i>Cpte tâche. Déf.</i> <b>Entrer</b>

- 1 Accédez au menu *Cpte tâche. Déf.*  
Si vous ne savez pas comment utiliser cet itinéraire, voir la section *Accès aux éléments du menu à la page vii.*
- 2 Appuyez sur ▲ ou ▼ pour sélectionner *Tous les comptes* puis appuyez sur la touche **Entrer**.
- 3 Appuyez sur ▲ ou ▼ pour sélectionner *Réinit. compteur* puis appuyez sur la touche **Entrer**. Le message *Réinit. compteur. Êtes-vous sûr ?* s'affiche.
- 4 Appuyez sur la **touche de sélection** de gauche. Le message *Remis à zéro* s'affiche et l'écran *Tous les comptes* réapparaît.
- 5 Appuyez sur la **touche de sélection** de droite. L'écran initial réapparaît.

## Gestion de comptes individuels

### Confirmation du compteur

<b>Menu Système / Compteur</b>
▲ ou ▼
<i>Cpte util/tâche</i> <b>Entrer</b>
▲ ou ▼
<i>Cpte tâche. Déf.</i> <b>Entrer</b>

- 1 Accédez au menu *Cpte tâche. Déf.*  
Si vous ne savez pas comment utiliser cet itinéraire, voir la section *Accès aux éléments du menu à la page vii.*
- 2 Appuyez sur ▲ ou ▼ pour sélectionner *Diviser compte* puis appuyez sur la touche **Entrer**.
- 3 Appuyez sur ▲ ou ▼ pour sélectionner le compte puis appuyez sur la touche **Entrer**.
- 4 Appuyez sur ▲ ou ▼ pour confirmer les compteurs de pages imprimées et numérisées, ainsi que de pages de télécopie transmises et des durées de transmission de télécopies, puis appuyez sur la touche **Entrer**.

### Réinitialisation du compteur

<b>Menu Système / Compteur</b>
▲ ou ▼
<i>Cpte util/tâche</i> <b>Entrer</b>
▲ ou ▼
<i>Cpte tâche. Déf.</i> <b>Entrer</b>

- 1 Accédez au menu *Cpte tâche. Déf.*  
Si vous ne savez pas comment utiliser cet itinéraire, voir la section *Accès aux éléments du menu à la page vii.*
- 2 Appuyez sur ▲ ou ▼ pour sélectionner *Diviser compte* puis appuyez sur la touche **Entrer**.
- 3 Appuyez sur ▲ ou ▼ pour sélectionner le compte puis appuyez sur la touche **Entrer**.
- 4 Appuyez sur ▲ ou ▼ pour sélectionner *Réinit. compteur* puis appuyez sur la touche **Entrer**. Le message *Réinit. compteur. Êtes-vous sûr ?* s'affiche.
- 5 Appuyez sur la **touche de sélection** de gauche. Le message *Remis à zéro* s'affiche et l'écran *Diviser compte* réapparaît.
- 6 Appuyez sur la **touche de sélection** de droite. L'écran initial s'affiche à nouveau.

### Rapport de comptabilité des tâches

<b>Menu Système / Compteur</b>
▲ ou ▼
<i>Cpte util/tâche</i> <b>Entrer</b>
▲ ou ▼
<i>Cpte tâche. Déf.</i> <b>Entrer</b>

- 1 Accédez au menu *Cpte tâche. Déf.*  
Si vous ne savez pas comment utiliser cet itinéraire, voir la section *Accès aux éléments du menu à la page vii.*
- 2 Appuyez sur ▲ ou ▼ pour sélectionner *Compte. Rapport* puis appuyez sur la touche **Entrer**. Le message *Imprimer. Êtes-vous sûr ?* s'affiche.
- 3 Appuyez sur la **touche de sélection** de gauche. Le rapport de comptabilité des tâches est imprimé.
- 4 Appuyez sur la **touche de sélection** de droite. L'écran *initial* réapparaît.

## Paramètres par défaut

### Action lorsque les limites ont été dépassées

Vous pouvez choisir l'interdiction de l'utilisation de la machine immédiatement, après la tâche suivante ou l'affichage d'un message d'avertissement lorsque la limite du compteur est dépassée.

<b>Menu Système / Compteur</b>
▲ ou ▼
<i>Cpte util/tâche</i> <b>Entrer</b>
▲ ou ▼
<i>Cpte tâche. Déf.</i> <b>Entrer</b>

- 1** Accédez au menu *Cpte tâche. Déf.*  
Si vous ne savez pas comment utiliser cet itinéraire, voir la section *Accès aux éléments du menu à la page vii.*
- 2** Appuyez sur ▲ ou ▼ pour sélectionner *Param. défaut* puis appuyez sur la touche **Entrer**.
- 3** Appuyez sur ▲ ou ▼ pour sélectionner *Appliq. restr.* puis appuyez sur la touche **Entrer**.
- 4** Appuyez sur ▲ ou ▼ pour sélectionner *Immédiatement* ou *Ensuite* puis appuyez sur la touche **Entrer**. Le message *Enregistré* s'affiche et l'écran *Param. défaut* réapparaît.
- 5** Appuyez sur la **touche de sélection** de droite. L'écran initial réapparaît.

### Ajout du compteur de copies au compteur d'impressions

Vous pouvez choisir d'ajouter ou non le compteur de copies au compteur d'impressions.

<b>Menu Système / Compteur</b>
▲ ou ▼
<i>Cpte util/tâche</i> <b>Entrer</b>
▲ ou ▼
<i>Cpte tâche. Déf.</i> <b>Entrer</b>

- 1** Accédez au menu *Cpte tâche. Déf.*  
Si vous ne savez pas comment utiliser cet itinéraire, voir la section *Accès aux éléments du menu à la page vii.*
- 2** Appuyez sur ▲ ou ▼ pour sélectionner *Param. défaut* puis appuyez sur la touche **Entrer**.
- 3** Appuyez sur ▲ ou ▼ pour sélectionner *Cop/Impr. cpte* puis appuyez sur la touche **Entrer**.
- 4** Appuyez sur ▲ ou ▼ pour sélectionner *Total* ou *Diviser* puis appuyez sur la touche **Entrer**. Le message *Enregistré* s'affiche et l'écran *Param. défaut* réapparaît.
- 5** Appuyez sur la **touche de sélection** de droite. L'écran initial réapparaît.

## Utilisation de la compatibilité des tâches

### Opération de copie ou d'envoi

Dans le mode de comptabilité des tâches, vous pouvez effectuer uniquement des opérations de copie ou d'envoi après avoir entré votre code d'identification.

Si une connexion utilisateur a été définie, un message vous invite à entrer l'ID et le mot de passe utilisateur. La tâche est alors ajoutée au compte de l'utilisateur ayant cet identifiant. Pour plus de détails, voir la section *Édition des détails de l'utilisateur* à la page 6-3.

- 1 Entrez le code d'identification à l'aide des touches numériques puis appuyez sur la touche **Entrer**. L'écran initial s'affiche.

Si vous avez entré un code incorrect, appuyez sur **Arrêter/Effacer** et entrez le code à nouveau.

- 2 Effectuez des opérations de copie ou d'envoi ordinaires.
- 3 Appuyez ensuite sur la touche **Log Out**.

### Opération d'impression

Si la fonction de comptabilité des tâches est activée, l'utilisation de l'ordinateur est requise pour l'impression. Pour plus d'informations, contactez l'administrateur système.

# 8 Utilisation de COMMAND CENTER

COMMAND CENTER fait référence à la page d'accueil Web installée sur la machine, depuis laquelle vous pouvez vérifier l'état de fonctionnement de la machine et définir les paramètres relatifs à la sécurité, l'impression réseau, la transmission des courriers électroniques et les paramètres avancés de connexion réseau.

## Configuration système requise

Si la machine est utilisée sur un réseau TCP/IP et dispose d'une adresse IP valide, elle peut être gérée depuis n'importe quel navigateur Web. Le navigateur permet de configurer tous les paramètres de la machine mais, contrairement à AdminManager, il ne permet pas de créer des objets d'impression NetWare. Si un navigateur est utilisé pour configurer NetWare, NWAdmin doit également être utilisé pour créer des objets d'impression NetWare.

Il est uniquement possible d'accéder à la page d'accueil de COMMAND CENTER depuis un ordinateur si le protocole TCP/IP est installé sur celui-ci et si l'adresse IP a été configurée pour la machine.

Systèmes d'exploitation requis pour pouvoir utiliser COMMAND CENTER :

- Microsoft Windows 98SE/ME/2000/XP et Microsoft Windows NT 4.0
- Apple Macintosh OS X 10.x

La page Web de COMMAND CENTER a été testée avec les navigateurs Web ci-après.

Système d'exploitation	Navigateur Web
Microsoft Windows	Microsoft Internet Explorer 5.5 et 6.0
	Netscape Navigator 6.2 et 7.1
	Opera 7
	Mozilla 1.5
Apple Macintosh	Microsoft Internet Explorer 5.2†
	Netscape 7.1
	Safari 1 (OS X 10.2 et supérieur)

†. En raison de restrictions d'affichage avec Internet Explorer sous Macintosh, certains voire tous les éléments de la liste déroulante peuvent apparaître en anglais.

## Accès à COMMAND CENTER

- 1 Exécutez le navigateur Web.
- 2 Dans le champ Adresse ou Emplacement, entrez l'adresse IP du périphérique comme URL, *http://10.183.51.33/* par exemple. La page d'accueil affiche des informations de base sur la machine et COMMAND CENTER, ainsi que l'état actuel de la machine.
- 3 Sélectionnez une catégorie dans la barre de navigation de gauche afin d'afficher et de définir les paramètres correspondants.
- 4 Si un mot de passe administrateur a été défini pour COMMAND CENTER, un nom d'utilisateur et un mot de passe sont requis pour accéder aux écrans autres que la page d'accueil.

Le mot de passe administrateur peut être défini sur la page **Paramètres de base**. Si un nom d'utilisateur et un mot de passe sont requis, le nom peut comporter n'importe quelle valeur (il peut même être laissé vide). Le mot de passe doit être le mot de passe administrateur de COMMAND CENTER.

## Pages de COMMAND CENTER

La page d'accueil de COMMAND CENTER présente les sept fonctions sur des pages séparées. Ces pages sont présentées ci-dessous.

Page	Description
<b>Page Démarrer</b>	Permet de vérifier l'état de fonctionnement de la machine et les paramètres en cours.
<b>Page Paramètres de base</b>	Inclut les paramètres s'appliquant à l'ensemble de la machine, par exemple Paramètres de base, Sécurité et les paramètres de base du Réseau.
<b>Page Imprimante</b>	Contient les paramètres propres à la fonction d'impression de la machine, tels que la résolution d'impression par défaut et le nombre d'exemplaires.
<b>Page Scanneur</b>	Contient les paramètres propres à la fonction de numérisation de la machine, tels que la résolution de numérisation par défaut et la position de l'original.
<b>Page FAX</b>	Inclut les paramètres s'appliquant à la fonction de télécopie du périphérique, par exemple les paramètres de transmission et de réception de télécopie.
<b>Page Tâches</b>	Inclut des informations sur toutes les tâches du périphérique telles que l'état de la tâche, les tâches programmées et le journal des tâches.
<b>Page Paramètres avancés</b>	Inclut des paramètres avancés s'appliquant à l'ensemble de la machine, principalement des paramètres réseau avancés.

## Page Démarrer

La page **Démarrer** permet d'effectuer les opérations suivantes.

- Vérifier l'état de fonctionnement de la machine
- Modifier la langue d'affichage de COMMAND CENTER
- Vérifier les paramètres (machine, impression, numérisation, réseau et e-mail)
- Vérifier le nombre total d'impressions et de numérisations effectuées sur la machine
- Accéder aux pages d'accueil liées

Tous les utilisateurs ont accès à la page **Démarrer**.

Pour revenir sur une autre page que la page d'accueil, cliquez sur ▼ **Démarrer**.

### Démarrer > Démarrer

Cette page permet de vérifier l'état de fonctionnement de la machine. Il s'agit de l'écran qui s'affiche lorsque COMMAND CENTER est démarré.

Élément	Description
<b>Sélection de la langue</b>	<p>S'affiche si les pages de COMMAND CENTER prennent en charge plusieurs langues. Ces langues peuvent également être sélectionnées par le biais des préférences du navigateur utilisé.</p> <p>Pour changer la langue d'affichage de COMMAND CENTER :</p> <ul style="list-style-type: none"> <li>- Ouvrez la liste déroulante <b>Sélection de la langue</b> en cliquant dessus.</li> <li>- Sélectionnez la langue appropriée.</li> </ul> <p>Si le jeu de caractères choisi pour COMMAND CENTER est différent de la langue utilisée sur le panneau de commande, certains caractères peuvent être illisibles.</p>
<b>Panneau de commande</b>	<p>Indique l'état de la machine tel qu'il est affiché sur le panneau de commande. Pour afficher les informations les plus récentes, cliquez sur <b>Rafraîchir</b>.</p>
<b>Niveau de toner</b>	<p>Cet élément indique le niveau approximatif de toner restant. Si la valeur est 100%, la cartouche de toner est pleine. Plus le niveau est proche de 0%, plus la quantité de toner restant est faible.</p>
<b>Informations générales</b>	<p>Permet de vérifier les informations suivantes : adresse IP, nom d'hôte, adresse MAC, micrologiciel système, micrologiciel moteur, numéro de série et numéro d'inventaire.</p>
<b>Sélection du support</b>	<p>Affiche le format du papier et le type de support pour les cassettes et le bac multifonctions.</p>

## Démarrer > État

Ces pages permettent de vérifier les différents paramètres (machine, impression, numérisation, réseau et e-mail) définis sur le panneau de commande ou à l'aide de COMMAND CENTER.

Élément	Description
<b>Réseau &gt; Général</b>	Pour vérifier les paramètres sélectionnés pour SNMP, LDAP, TCP/IP, IPP (Internet Printing Protocol), AppleTalk et NetBEUI sur la page <b>Paramètres avancés</b> . Pour plus d'informations sur SNMP, voir la section <i>Paramètres avancés &gt; Gestion &gt; SNMP</i> à la page 8-24. Pour plus d'informations sur les autres options, voir la section <i>Paramètres avancés &gt; Protocoles &gt; TCP/IP &gt; Général</i> à la page 8-17.
<b>Réseau &gt; Filtres IP</b>	Affiche la liste des adresses IP et des masques de sous-réseau ayant des droits d'accès définis sur la page Filtres IP de la page <b>Paramètres avancés</b> . Si aucune adresse IP n'a été spécifiée, le droit d'accès est accordé à toutes les adresses. Pour plus d'informations, voir la section <i>Paramètres avancés &gt; Protocoles &gt; TCP/IP &gt; Filtres IP</i> à la page 8-18.
<b>Réseau &gt; POP3/SMTP</b>	Permet de vérifier les paramètres de messagerie électronique définis sur les pages POP3 et SMTP de la page <b>Paramètres avancés</b> . Pour plus d'informations sur POP3, voir la section <i>Paramètres avancés &gt; E-mail &gt; POP3 &gt; Général</i> à la page 8-22. Pour plus d'informations sur SMTP, voir la section <i>Paramètres avancés &gt; E-mail &gt; SMTP &gt; Général</i> à la page 8-21.
<b>Réseau &gt; Imprimante logique</b>	Permet de vérifier les paramètres définis sur la page Imprimantes logiques de la page <b>Paramètres avancés</b> . Pour plus d'informations, voir la section <i>Paramètres avancés &gt; Protocoles &gt; TCP/IP &gt; Imprimantes logiques</i> à la page 8-18.
<b>Réseau &gt; Netware</b>	Permet de vérifier les paramètres définis sur la page Netware de la page <b>Paramètres avancés</b> . Pour plus d'informations, voir la section <i>Paramètres avancés &gt; Protocoles &gt; Netware</i> à la page 8-19.
<b>Périphérique / Imprimante</b>	Permet de vérifier les paramètres définis sur les pages Paramètres de base et Imprimante. Pour plus d'informations, voir <i>Page Paramètres de base</i> à la page 8-5 et <i>Paramètres de base &gt; Carnet d'adresses</i> à la page 8-8.
<b>Scanneur</b>	Permet de vérifier les paramètres définis sur la page <b>Scanneur</b> . Pour plus d'informations, voir la section <i>Page Scanneur</i> à la page 8-11.
<b>FAX</b>	Permet de vérifier les paramètres définis sur la page <b>FAX</b> . Pour plus d'informations, voir la section <i>Page FAX</i> à la page 8-13.
<b>Tâches &gt; Journal t. d'impression</b>	Permet de confirmer le journal des tâches pour chaque opération. Pour plus d'informations, voir la section <i>Page Tâches</i> à la page 8-16.
<b>Tâches &gt; Journal t. d'env.</b>	
<b>Tâches &gt; Journal T. stock.</b>	
<b>Compteurs &gt; par fonction</b>	Permet de vérifier le nombre de pages imprimées et numérisées.
<b>Compteurs &gt; par taille papier</b>	Permet de vérifier le nombre de pages imprimées dans chaque format de papier.
<b>Compteurs d'utilisation</b>	Permet de vérifier le nombre total d'impressions et de numérisations effectuées sur la machine.

## Démarrer > Informations

Fournit des informations sur le carnet d'adresses, la connexion utilisateur, le numéro de modèle de la machine et la version de COMMAND CENTER.

Élément	Description
<b>Carnet d'adr.</b>	Affiche l'état des contacts et des groupes dans le carnet d'adresses. Pour plus d'informations sur les autres options, voir la section <i>Page FAX à la page 8-13</i> .
<b>Connexion util.</b>	Affiche l'état des connexions utilisateur. Pour plus d'informations sur les autres options, voir la section <i>Page Tâches à la page 8-16</i> .
<b>A propos de</b>	Affiche les détails de la machine et de COMMAND CENTER.

## Page Paramètres de base

Inclut les paramètres s'appliquant à la machine, par exemple Paramètres par défaut, Sécurité et les paramètres de base du Réseau. Si un mot de passe administrateur a été défini, les pages de cette section ne sont accessibles que par l'administrateur.

La configuration d'un mot de passe administrateur est fortement recommandée. Voir la section Sécurité pour d'autres options liées à la sécurité. Les paramètres spécifiques de certaines fonctions se trouvent dans les sections correspondantes.

### Paramètres de base > Sécurité > Paramétrage du compte

Le compte administrateur (admin) est le compte principal. Il contrôle l'accès aux paramètres réseau et imprimante depuis tous les utilitaires de configuration et de gestion, y compris les pages Web HTML.

Par défaut, COMMAND CENTER n'utilise pas de mot de passe. La définition d'un mot de passe administrateur est fortement recommandée pour empêcher toute modification non autorisée de la configuration de la machine et de la connexion réseau.

Pour modifier le mot de passe :

- 1** Entrez l'**Ancien mot de passe**.
- 2** Entrez le mot de passe que vous souhaitez définir dans **Nouveau mot de passe**. Il peut comporter jusqu'à 30 caractères.
- 3** Entrez le même mot de passe dans **Confirmer le nouveau mot de passe**.
- 4** Cliquez sur **Soumettre**.

## Paramètres de base > Sécurité > Périphérique

COMMAND CENTER permet de restreindre le type d'accès pouvant être utilisé depuis le panneau de commande. Pour cela, sélectionnez un des paramètres disponibles : Verrouiller, Verrouillage partiel ou Déverrouiller.

Élément	Description
<b>Verrouiller</b>	Empêche l'utilisation de <b>Menu Système / Compteur</b> et l'annulation des tâches depuis le menu État.
<b>Verrouillage partiel</b>	Empêche l'utilisation de <b>Menu Système / Compteur</b> .
<b>Déverrouiller</b>	Toutes les fonctions du panneau de commande peuvent être utilisées.

- L'accès réseau à la machine peut être restreint par la spécification d'adresses IP et/ou via les paramètres SNMP.
- L'accès sur le réseau à la machine peut être limité à certaines adresses réseau. Voir la section *Paramètres avancés > Protocoles > TCP/IP > Filtres IP à la page 8-18*.
- Les paramètres Communauté de lecture et d'écriture SNMP servent de mot passe pour contrôler l'accès en lecture et en écriture à la machine par l'intermédiaire de SNMP. Voir la section *Paramètres avancés > Gestion > SNMP à la page 8-24*.

## Paramètres de base > Sécurité > Connexion util.

Cette page permet d'ajouter, de modifier ou de supprimer des connexions utilisateur.

### Ajout d'une nouvelle connexion utilisateur

- 1 Ouvrez la page **Connexion util.**
- 2 Cliquez sur **Ajouter** et entrez les informations d'utilisateur à utiliser pour la connexion.
- 3 Cliquez sur **Soumettre**.

### Modification de la connexion utilisateur

- 1 Ouvrez la page **Connexion util.**
- 2 Cliquez sur le numéro ou le nom souhaité pour modifier l'utilisateur et les informations sur celui-ci.
- 3 Cliquez sur **Soumettre**.

### Suppression de la connexion utilisateur

- 1 Ouvrez la page **Connexion util.**
- 2 Sélectionnez l'utilisateur voulu. Si vous activez l'option **ID**, tous les utilisateurs sont cochés.
- 3 Cliquez sur **Supprimer**.

#### 4 Cliquez sur **Supprimer**.

### Paramètres de base > Réseau

Cette page permet de définir les paramètres requis pour l'impression réseau et l'envoi de courriers électroniques. Pour plus d'informations, voir la section *Paramètres avancés > Protocoles > TCP/IP > Général à la page 8-17*.

Toujours redémarrer la machine si des paramètres ont été modifiés afin d'enregistrer correctement ces paramètres. Voir la section *Paramètres de base > Réinitialiser à la page 8-8*.

Élément	Description
<b>Nom d'hôte</b>	Indique un nom pour l'élément réseau du système d'impression. Ce nom est également utilisé comme nom d'imprimante NetBEUI et objet SNMP sysName.
<b>Adresse IP</b>	Attribue l'adresse de protocole Internet de l'élément réseau du système d'impression. L'adresse IP se compose de numéros à quatre octets (32 bits) séparés par des points, <i>192.168.110.171</i> , par exemple.
<b>Masque de sous-réseau</b>	Définit le masque de sous-réseau configuré sur le composant réseau du système d'impression. Si le système d'impression n'attribue pas automatiquement une valeur par défaut valide et que le premier numéro de l'adresse IP se situe entre 192 et 254, utilisez <i>255.255.255.0</i> comme masque de sous-réseau.
<b>Passerelle par défaut</b>	Adresse IP du routeur passerelle pour le réseau local.
<b>DHCP/BOOTP</b>	Identifie comment la machine obtient la configuration IP : DHCP/BOOTP : configuration automatique via un serveur BOOTP ou DHCP.

### Paramètres de base > Temps

L'heure actuelle peut être définie à l'aide du panneau de commande et, si un serveur de temps est également utilisé afin de synchroniser l'heure, cette dernière peut être réglée régulièrement et aisément. Entrez l'adresse IP du serveur de temps et cliquez sur **Synchroniser** pour synchroniser l'heure.

Pour spécifier un fuseau horaire, cliquez sur la liste Réglage de l'heure locale et sélectionnez la zone requise.

Élément	Description
<b>Heure locale actuelle</b>	Affiche l'heure telle qu'elle est réglée sur la machine.
<b>Heure universelle actuelle (UTC/GMT)</b>	Affiche l'heure de Greenwich telle qu'elle est réglée sur la machine.
<b>Fuseau horaire</b>	Spécifie le fuseau horaire. Cliquez sur la liste déroulante puis sélectionnez la zone requise.
<b>Heure d'été</b>	Permet d'activer ou de désactiver la fonction d'heure d'été. Sélectionnez <b>Activé</b> pour appliquer la fonction Heure d'été lorsque l'heure est synchronisée automatiquement avec un serveur de temps.
<b>Serveur de temps</b>	Entrez l'adresse IP du serveur de temps à utiliser pour synchroniser l'heure.
<b>Synchroniser maintenant avec le serveur de temps</b>	Cliquez sur <b>Synchroniser</b> pour synchroniser l'heure définie avec le serveur de temps désigné.

Élément	Description
État de la synchronisation	Affiche les résultats de l'opération de synchronisation avec le serveur de temps.

### Paramètres de base > Réinitialiser

Cette page permet de redémarrer la machine afin de valider les paramètres définis. Il est également possible de rétablir les valeurs par défaut usine de tous les paramètres.

Élément	Description
Redémarrer tout le périphérique	Cliquez sur <b>Redémarrer</b> pour redémarrer la machine. Il convient de toujours redémarrer la machine après avoir modifié les paramètres dans Paramètres de base > page Réseau ou page Paramètres avancés.
Restaurer les paramètres par défaut pour tout le périphérique	Lorsque <b>Réinitialiser</b> est sélectionné, les paramètres par défaut usine sont rétablis.

### Paramètres de base > Paramètres par défaut

Cette page permet de modifier la langue utilisée à l'écran et d'activer ou désactiver le mode Veille auto.

Élément	Description
Langue du panneau de commande	La procédure ci-après vous permet de sélectionner la langue d'affichage des messages à l'écran. Les langues suivantes peuvent être sélectionnées dans la liste déroulante : English, Français, Deutsch, Italiano, Nederlands, Español, Portuguais plus toute autre langue téléchargée. En option, il est également possible d'installer d'autres langues. Pour plus d'informations, contactez le revendeur.
Tempor. faible consom.	Règle le délai de temporisation du mode de faible consommation entre 1 et 240 minutes. Le paramètre par défaut est 30 minutes.
Tempor. mise en veille	Règle le délai de temporisation du mode veille entre 1 et 240 minutes. Le paramètre par défaut est Activé. Pour activer ou désactiver la mise en veille : Cliquez sur <b>Paramètres avancés</b> (à droite de la liste déroulante). Activez ou désactivez le mode veille. Cliquez sur <b>Soumettre</b> .

### Paramètres de base > Carnet d'adresses

Cette page permet d'ajouter, de modifier ou de supprimer des contacts ou des groupes.

#### Ajouter un nouveau contact

- 1** Ouvrez la page **Contacts du carnet d'adresses**.
- 2** Cliquez sur **Ajouter un contact** et entrez les informations sur le contact.

- 3** Entrez les informations sur le contact à enregistrer. Il est possible d'indiquer un numéro de télécopie même si le système FAX n'est pas installé.
- 4** Cliquez sur **Soumettre**.

#### Modifier un contact

- 1** Ouvrez la page **Contacts du carnet d'adresses**.
- 2** Cliquez sur le **Numéro** ou le **Nom** du contact à modifier.
- 3** Modifiez les informations sur le contact.
- 4** Cliquez sur **Soumettre**.

#### Supprimer un contact

- 1** Ouvrez la page **Contacts du carnet d'adresses**.
- 2** Sélectionnez le contact souhaité. Si l'option **Nombre** est activée, tous les contacts affichés sur la page sont cochés.
- 3** Cliquez sur **Supprimer un contact**.
- 4** Cliquez sur **Supprimer**.

#### Ajouter un nouveau groupe

- 1** Ouvrez la page **Groupes du carnet d'adresses**.
- 2** Cliquez sur **Ajouter un groupe** et entrez les informations de l'utilisateur à utiliser pour la connexion.
- 3** Entrez le numéro et le nom du groupe.
- 4** Cliquez sur **Soumettre**.

#### Modifier le groupe

- 1** Ouvrez la page **Groupes du carnet d'adresses**.
- 2** Cliquez sur le numéro ou le nom du groupe à modifier.
- 3** Cliquez sur **Ajouter des membres** pour ajouter les contacts au groupe ou cliquez sur **Supprimer des membres** pour les supprimer.  
Vous ne pouvez pas ajouter plus d'une adresse SMB ou FTP au groupe.
- 4** Cliquez sur **Soumettre**.

#### Supprimer un groupe

- 1** Ouvrez la page **Groupes du carnet d'adresses**.
- 2** Sélectionnez le groupe souhaité. Si l'option Nombre est activée, tous les groupes affichés sur la page sont cochés-.

- 3 Cliquez sur **Supprimer un groupe**.
- 4 Cliquez sur **Supprimer**.

## Page Imprimante

Cette section contient les paramètres propres à la fonction d'impression de la machine, tels que la résolution d'impression par défaut ou le nombre d'exemplaires. Si un mot de passe administrateur a été défini, les pages de cette section ne sont accessibles que par l'administrateur.

Les paramètres sélectionnés dans le pilote d'imprimante ont priorité sur les paramètres par défaut de l'imprimante. Les paramètres s'appliquant à l'ensemble de la machine, tels que le verrouillage du panneau de commande, se trouvent sur la page **Paramètres de base**.

### Imprimante > Paramètres par défaut > Système

Le tableau ci-dessous décrit les éléments affichés sur la page Système.

Élément	Description
<b>Délai temporisation alim. papier</b>	Définit le délai de temporisation entre 1 et 495 secondes, à l'issue duquel le papier sera alimenté en l'absence de données. Le paramètre par défaut est 30 secondes.
<b>Exemplaires</b>	Définit le nombre d'exemplaires à imprimer.
<b>Orientation de la page</b>	Permet de sélectionner l'orientation portrait ou paysage.
<b>Mode KIR</b>	Permet de définir la fonction de lissage KIR sur <b>Activé</b> ou <b>Désactivé</b> .
<b>Mode EcoPrint</b>	Permet de définir le mode EcoPrint sur <b>Activé</b> ou <b>Désactivé</b> afin de réduire la quantité de toner utilisée. Le paramètre par défaut est <b>Désactivé</b> .
<b>Résolution</b>	Permet de modifier la résolution d'impression, entre <b>300 ppp</b> , <b>600 ppp</b> et <b>Fast1200</b> . Le paramètre par défaut est <b>600 ppp</b> .

### Imprimante > Sélection du support

La page Sélection du support permet de configurer les bacs par type et format. Il est possible de placer un papier différent dans les bacs et de spécifier le type ou le format correspondant dans COMMAND CENTER.

Il est également possible de le faire depuis le panneau de commande de la machine. Voir la section *Sélection de la source papier à la page 1-1*.

Pour configurer une sélection de support, cliquez sur la liste déroulante Format puis sélectionnez le format correspondant au papier qui sera utilisé dans le bac. Cliquez sur la liste déroulante Type et sélectionnez le type correspondant au papier. Pour indiquer le bac d'entrée par défaut, cliquez sur la case d'option appropriée sous Défaut. Cliquez sur le bouton **Soumettre** pour que les paramètres soient effectifs.

Élément	Description
<b>Défaut</b>	Détermine le bac par défaut depuis lequel le papier sera alimenté.
<b>Bac</b>	Affiche les bacs disponibles, y compris ceux qui sont fournis en option.

Élément	Description
<b>Format</b>	Définit le format du papier dans les bacs. Pour une liste détaillée des formats disponibles, voir la section Sélection du papier.
<b>Type</b>	Définit le type du papier dans les magasins. Pour une liste détaillée des types disponibles, voir la section Sélection du papier.

## Page Scanneur

Cette section contient les paramètres propres à la fonction de numérisation de la machine, tels que la résolution de numérisation par défaut ou la position de l'original.

Avant de pouvoir joindre un fichier de données numérisées à un courrier électronique et l'envoyer, les paramètres SMTP doivent avoir été définis sur la page **Paramètres avancés**.

### Scanneur > Paramètres par défaut

Le tableau ci-dessous décrit les éléments affichés sur la page Paramètres par défaut du scanner.

Élément	Description
<b>Couleur numérisation/Exposition</b>	Permet de sélectionner la résolution de numérisation et le mode d'exposition parmi <b>Couleur/Manuel</b> , <b>Échelle de gris/Manuel</b> , <b>Monochrome/Manuel</b> et <b>Monochrome/Auto</b> .
<b>Résolution de numérisation</b>	Permet de sélectionner la résolution de la numérisation ( <b>200 × 200</b> , <b>300 × 300</b> , <b>400 × 400</b> ou <b>600 × 600</b> (ppp)). Pour les modes Couleur et Échelle de gris, la résolution maximale est de 300 ppp. Pour numériser en mode Couleur ou Échelle de gris dans une résolution de 400 ou 600 ppp, augmentez la mémoire interne. Voir la section <i>Extension de mémoire à la page 9-4</i> .
<b>Optimiser pour :</b>	La qualité de l'original est sélectionnée en fonction du type de ce dernier. Permet de sélectionner une qualité d'original parmi <b>Texte</b> , <b>Photo</b> et <b>Texte+Photo</b> .
<b>Zoom</b>	Permet de sélectionner le taux de zoom <b>Auto</b> ou <b>100%</b> . La valeur par défaut est <b>100%</b> .
<b>Emplacement de l'original</b>	Permet de sélectionner <b>Bord supérieur à arrière</b> ou <b>Bord supérieur à gauche</b> .
<b>Nom du fichier</b>	Il est possible de changer le nom du fichier pour les données numérisées. Le nom par défaut du fichier est <b>doc</b> . Il est également possible d'ajouter l'heure ou le numéro de la tâche au nom de fichier spécifié ici. Voir la section <i>Saisie du nom de la tâche d'envoi à la page 2-10</i> .
<b>Infos. suppl.</b>	Il est possible d'ajouter un <b>Numéro de tâche</b> ou la <b>Date et l'heure</b> au nom du fichier

## Scanneur > FTP

Le tableau ci-dessous décrit les éléments affichés sur la page FTP du scanner.

Élément	Description
<b>FTP</b>	Permet d'activer ou de désactiver le mode FTP.
<b>N° de port FTP</b>	Vous pouvez entrer le numéro de port devant être utilisé par FTP.

## Scanneur > SMB

Le tableau ci-dessous décrit les éléments affichés sur la page SMB du scanner.

Élément	Description
<b>Protocole SMB</b>	Permet d'activer ou de désactiver le protocole SMB.
<b>N° de port SMB</b>	Vous pouvez entrer le numéro de port devant être utilisé par SMB.

## Scanneur > E-mail

Le tableau ci-dessous décrit les éléments affichés sur la page Paramètres par défaut du scanner.

Élément	Description
<b>Objet</b>	Il est possible d'entrer les informations qui apparaîtront dans le champ Objet du courrier électronique. L'objet peut inclure le modèle d'imprimante, le numéro de série, l'adresse MAC et l'ID du matériel en entrant une des chaînes de conversion suivantes : <ul style="list-style-type: none"> <li>- %printer = modèle</li> <li>- %serial = numéro de série</li> <li>- %etheraddr = adresse MAC</li> <li>- %equipid = ID du matériel</li> </ul>
<b>Corps</b>	Permet d'entrer les informations qui apparaîtront dans le corps du courrier électronique.

## Page FAX

Cette section inclut les paramètres de transmission et de réception de télécopie qui s'appliquent à la fonction FAX du périphérique.

### FAX > Paramètres par défaut

Le tableau ci-dessous décrit les éléments affichés sur la page Paramètres par défaut de la page FAX.

Élément	Description
<b>Nom de FAX local</b>	Indique le nom du système FAX.
<b>N° AX local</b>	Indique le numéro du système FAX.
<b>ID de FAX local</b>	Indique l'ID du système FAX.
<b>Ligne FAX</b>	Définit le type de ligne téléphonique afin qu'il corresponde au type de service téléphonique utilisé. Assurez-vous que le type de ligne téléphonique sélectionné est correct ; si ce paramètre est incorrect, il sera impossible de composer un numéro. Les options admises sont : Tonalité(DTMF) ou Impuls.(10 pps).
<b>Type support FAX</b>	Définit le type de support pour l'impression des documents reçus. Voir la section Spécifications du papier.
<b>Volume ht-parleurs</b>	Définit le volume du haut-parleur interne qui permet d'écouter les conditions sur la ligne téléphonique si la touche Raccrocher a été actionnée. Il est possible de sélectionner Désactivé ou les niveaux 1, 2 ou 3.
<b>Volume du moniteur</b>	Définit le volume du haut-parleur interne qui permet d'écouter les conditions sur la ligne téléphonique si la touche Raccrocher n'a pas été actionnée. Il est possible de sélectionner Désactivé ou les niveaux 1, 2 ou 3.

### FAX > Transmettre

Le tableau ci-dessous décrit les éléments affichés sur la page Transmettre de la page FAX.

Élément	Description
<b>TTI</b>	Permet d'activer ou de désactiver la fonction d'envoi des informations TTI (Transmit Terminal Identifier) à l'autre partie.
<b>Position TTI</b>	Permet de sélectionner la position du TTI à imprimer sur les documents envoyés.

**FAX > Recevoir > Général**

Le tableau ci-dessous décrit les éléments affichés sur la page Général de la fonction de réception sur la page FAX.

<b>Élément</b>	<b>Description</b>
<b>Réception du FAX</b>	Permet de sélectionner le mode de réception de télécopie. L'option pouvant être sélectionnée dépend de la destination. Les options disponibles sont : Auto (Normal, FAX/TEL, Rép. auto ou DRD) ou Manuel.
<b>Modèle DRD</b>	Permet de sélectionner le modèle DRD. Ce menu est disponible uniquement pour certaines destinations.
<b>Date/heure de réception</b>	Permet d'activer ou de désactiver la fonction d'impression des informations de réception telles que la date de réception, l'heure de réception, les informations sur l'expéditeur et le nombre de pages transmises en haut des documents reçus.
<b>Réception 2en1</b>	Permet d'activer ou de désactiver la fonction de réception 2en1.
<b>Réception d'une impr. de masse</b>	Permet d'activer ou de désactiver la fonction de réception par paquet de télécopie. Si cette fonction est activée, le système FAX imprime les documents reçus une fois la réception terminée. Il est possible d'effectuer des copies lors de la réception.
<b>N° d'appel comm. à distance</b>	Permet d'indiquer le numéro d'appel pour la commutation à distance. La commutation à distance permet d'initialiser la réception de télécopie depuis un téléphone raccordé au système FAX.
<b>Clé de cryptage n°</b>	Permet de sélectionner le numéro de la clé de cryptage dans la communication cryptée.
<b>Nbre de sonneries (normal)</b>	Indique le nombre de sonneries pour la réception automatique de télécopie (normal).
<b>Nbre sonneries (Rép. auto)</b>	Indique le nombre de sonneries pour la réception automatique de télécopie (TAD).
<b>Nbre sonneries (FAX/Tél)</b>	Indique le nombre de sonneries pour la réception automatique de télécopie (FAX/TEL).

## FAX > Recevoir > Renvoi auto

Le tableau ci-dessous décrit les éléments affichés sur la page de renvoi automatique de la fonction de réception de télécopie.

Élément	Description
<b>Renvoi auto</b>	Permet d'activer ou de désactiver la fonction de renvoi de télécopie.
<b>Format de fich.</b>	Permet de sélectionner le format de fichier, TIFF ou PDF, des documents renvoyés.
<b>Heure renvoi auto</b>	Permet de sélectionner l'heure du renvoi (Indic. heure ou Tte la journée).
<b>Heure de début</b>	Permet d'indiquer l'heure de début du renvoi de télécopie lorsque l'option Indic. heure est sélectionnée sous Heure renvoi auto.
<b>Heure de fin</b>	Permet d'indiquer l'heure de fin du renvoi de télécopie lorsque l'option Indic. heure est sélectionnée sous Heure renvoi auto.
<b>Imprimer</b>	Permet d'activer ou de désactiver la fonction d'impression des documents lorsque la fonction de renvoi de télécopie est activée.
<b>Dest. du renvoi auto</b>	Permet de sélectionner la destination pour le renvoi de télécopie (E-mail, SMB, FTP ou FAX).
<b>Paramétrage des destinations de transfert</b>	Permet d'indiquer les paramètres détaillés de la destination du renvoi de télécopie. Ces éléments varient en fonction de la destination.

## FAX > Restrictions du FAX > Général

Le tableau ci-dessous décrit les éléments affichés sur la page Général de la fonction de restrictions de télécopie.

Élément	Description
<b>Restriction de trans.</b>	Permet de sélectionner l'option de restriction de la transmission : Désactivé ou Util. Iste autor.
<b>Restriction de réception</b>	Permet de sélectionner l'option de restriction de la réception : Désactivé, Util. Iste autor ou Util Iste interd.

## FAX > Restrictions du FAX > Liste d'autor.

Le tableau ci-dessous décrit les éléments affichés sur la page Liste d'autor. de la fonction de restrictions de télécopie.

Élément	Description
<b>Autoriser n° FAX</b>	Permet d'indiquer le numéro du télécopieur pour les restrictions.
<b>Autoriser ID FAX</b>	Permet d'indiquer l'ID du télécopieur pour les restrictions.

## FAX > Clé de cryptage

Permet d'indiquer la clé de cryptage en valeurs hexadécimales. La longueur de la clé de cryptage est de 16 chiffres.

## Page Tâches

Cette section inclut des informations sur toutes les tâches du périphérique notamment l'état des tâches, les tâches planifiées et le journal des tâches.

Le tableau ci-dessous répertorie les pages de la page Tâches. En cliquant sur une tâche dans chaque page, vous obtenez des informations détaillées sur cette tâche.

Page	Description
État > État tâche impr.	Affiche l'état de la tâche pour chaque opération.
État > État tâche env.	
État > État tâche stock.	
Planification	Affiche la tâche planifiée telle que la transmission différée de télécopie.
Journal > Journal t. d'impr.	Affiche le journal des tâches pour chaque opération.
Journal > Journal t. d'env.	
Journal > Journal t. stock.	

## Page Paramètres avancés

Cette section inclut des paramètres avancés s'appliquant à l'ensemble de la machine, principalement des paramètres réseau avancés. Les pages de cette section ne sont accessibles que par l'administrateur (si le mot de passe administrateur est défini).

**REMARQUE :** Il convient de toujours redémarrer la machine si des paramètres ont été modifiés afin d'enregistrer correctement ces derniers. Voir la section *Paramètres de base > Réinitialiser à la page 8-8*.

### Paramètres avancés > Protocoles > TCP/IP > Général

Le tableau ci-dessous décrit les éléments affichés sur la page Système de l'imprimante.

Élément	Description
<b>Nom d'hôte</b>	Permet de spécifier un nom pour le composant réseau du système d'impression. Ce nom est également utilisé comme nom d'imprimante NetBEUI et objet SNMP sysName.
<b>Adresse IP</b>	Permet d'attribuer l'adresse de protocole Internet du composant réseau du système d'impression. L'adresse IP se compose de numéros à quatre octets (32 bits) séparés par des points, <i>192.168.110.171</i> , par exemple.
<b>Masque de sous-réseau</b>	Permet de définir le masque de sous-réseau configuré sur le composant réseau du système d'impression. Si le système d'impression n'attribue pas automatiquement une valeur par défaut valide et que le premier numéro de l'adresse IP se situe entre 192 et 254, utilisez 255.255.255.0 comme masque de sous-réseau.
<b>Passerelle par défaut</b>	Adresse IP du routeur passerelle pour le réseau local.
<b>DHCP/BOOTP</b>	Identifie comment la machine obtient la configuration IP : DHCP/BOOTP : configuration automatique via un serveur BOOTP ou DHCP.
<b>RARP</b>	Configuration automatique via le protocole RARP (Reverse Address Resolution Protocol).
<b>ARP/PING</b>	Configuration automatique via le protocole de résolution d'adresse et PING pour identifier si une adresse IP est active.
<b>Serveur DNS (principal, secondaire)</b>	Adresse IP des serveurs DNS (Domain Name System) principal et secondaire.
<b>Nom de domaine</b>	Nom DNS du domaine auquel l'imprimante appartient, <i>kyoceramita.com</i> , par exemple. Il ne doit pas inclure le nom de l'imprimante hôte.
<b>Serveur WINS (principal, secondaire)</b>	Adresse IP des serveurs WINS (Windows Internet Name Service) principal et secondaire.
<b>ID de portée</b>	Cette section permet de déterminer la portée des adresses IP qu'un serveur Windows peut attribuer ou prêter à un composant du réseau. Un serveur DHCP traite les messages de découverte diffusés par le système d'impression et lui renvoie une adresse IP. Le serveur DHCP peut être configuré pour attribuer une adresse IP pendant une période limitée (bail temporaire) ou illimitée (bail illimité), ou bien pour réserver une adresse permanente pour le système d'impression.
<b>Contrôle de l'état FTP</b>	Permet d'activer ou de désactiver la fonction de contrôle de l'état FTP.

## Paramètres avancés > Protocoles > TCP/IP > Filtres IP

Les filtres IP permettent de spécifier un hôte ou un réseau d'hôtes autorisés à accéder au système d'impression. La valeur entrée doit être un numéro de réseau ou une adresse IP hôte. Il est possible de spécifier jusqu'à 10 entrées.

Si rien n'est spécifié, l'accès est autorisé à tous les hôtes.

Pour autoriser tous les hôtes du réseau 192, entrez 192.0.0.0 et 255.0.0.0.

Pour autoriser l'hôte 192.168.1.2 uniquement, entrez 192.168.1.2. Le masque par défaut, 255.255.255.255, est toujours inclus ; Masque de sous-réseau peut ainsi être laissé vide.

## Paramètres avancés > Protocoles > TCP/IP > Imprimantes logiques

Permet d'utiliser la machine sous forme de quatre imprimantes virtuelles.

Chaque imprimante logique peut être utilisée avec les protocoles FTP, LPR ou IPP. Les impressions vers un port non existant seront effectuées vers l'imprimante logique 1.

Élément	Description
<b>Numéro de port TCP/IP</b>	Permet de spécifier l'adresse IP de l'imprimante logique ainsi que le numéro de port brut TCP (9100, etc.). La conversion est appliquée aux données envoyées vers le port brut spécifié selon l'imprimante logique désignée. Ce port n'est pas valide si le numéro qui lui est attribué est identique à celui d'un port déjà spécifié (FTP ou LPD, par exemple).
<b>Impression bidirectionnelle</b>	Permet d'activer ou de désactiver l'impression bidirectionnelle via le port TCP/IP brut. Si ce paramètre est désactivé, toutes les données reçues depuis l'imprimante seront ignorées. Pour permettre de recevoir des données en provenance de l'imprimante lors de l'impression avec PostScript, PjL et autres commandes de ce type, il est nécessaire d'activer l'impression bidirectionnelle.
<b>Début de chaîne de tâche</b>	Indique la chaîne de caractères envoyée vers l'imprimante avant la sortie directement sur le port de sortie (port lp). Indique la chaîne de caractères s'il est nécessaire d'envoyer le code de contrôle avant l'impression.
<b>Fin de chaîne de tâche</b>	Indique la chaîne de caractères envoyée vers l'imprimante après la sortie directement sur le port de sortie (port lp). Indique la chaîne de caractères s'il est nécessaire d'envoyer le code de contrôle après l'impression.

## Paramètres avancés > Protocoles > Netware

Ce système d'impression prend en charge l'impression NDS et de reliure soit dans le mode de serveur d'impression soit dans le mode d'imprimante à distance.

La configuration NetWare requiert l'installation du logiciel client suivant et la connexion avec des droits d'administrateur. En cas de doute, contactez l'administrateur réseau.

Avec Novell Client, la création des objets d'impression NetWare à l'aide de l'assistant de configuration AdminManager NetWare requiert le client NetWare de Novell. Pour l'impression NetWare, vous pouvez utiliser le client NetWare de Novell ou Microsoft.

Pour les droits d'administrateur, les opérations de réseau (création de files d'attente, etc.) requièrent les droits 'admin' ou 'superviseur' (ou l'équivalent). Il est possible que certaines fonction d'AdminManager ne puissent être exécutées si ces opérations sont tentées sans les droits suffisants.

Élément	Description
<b>Protocole NetWare</b>	Permet d'activer ou de désactiver le protocole réseau.
<b>Mode de reliure</b>	Permet d'activer ou de désactiver le mode de reliure.
<b>Type de cadre</b>	Permet de définir le type de cadre. Il est possible de sélectionner Auto, 802.3, Ethernet-II, SNAP ou 802.2.
<b>Serveur fich. (Prin.)</b>	Entrez le nom du serveur de fichier principal à utiliser.
<b>Arborescence NDS</b>	Entrez le nom de l'arborescence NDS.
<b>Contexte NDS</b>	Entrez le contexte NDS.
<b>Mode du serveur d'impression</b>	Permet d'activer ou de désactiver le mode du serveur d'impression.
<b>Nom du serveur d'impression</b>	Entrez le nom du serveur d'impression.
<b>Intervalle d'interrogation de la file d'attente</b>	Entrez l'intervalle d'interrogation de file d'attente en secondes.
<b>Mot de passe (optionnel)</b>	Entrez, le cas échéant, le mot de passe. La connexion à NetWare aboutira uniquement si le mot de passe défini ici correspond au mot de passe du serveur d'impression défini au sein des outils NetWare.
<b>Mode d'imprimante à distance</b>	Permet d'activer ou de désactiver le mode d'imprimante à distance.
<b>Nom de l'imprimante à distance</b>	Entrez le nom de l'imprimante à distance.
<b>Temporisation de tâche</b>	Entrez le délai de temporisation en secondes.

## Paramètres avancés > Protocoles > IPP

Le protocole IPP (Internet Printing Protocol) permet d'imprimer via Internet ou l'intranet.

Élément	Description
<b>IPP</b>	Permet d'activer ou de désactiver le protocole IPP (Internet Printing Protocol).
<b>Numéro de port IPP</b>	Permet de définir le numéro de port IPP. Sélectionnez 80 ou 631 pour le port par défaut.

## Paramètres avancés > Protocoles > AppleTalk

Le composant réseau du système d'impression prend en charge différentes versions de Mac OS (voir la section *Configuration système requise, page 8-1.*) ; il est compatible avec le pilote LaserWriter version 8.x.

Pour permettre à l'interface Ethernet de communiquer via AppleTalk, activez le protocole AppleTalk sur le système d'impression.

Élément	Description
<b>AppleTalk</b>	Permet d'activer ou de désactiver le protocole AppleTalk.
<b>Nom de l'imprimante</b>	Indique le nom du système d'impression sur le réseau AppleTalk.
<b>Nom de la zone</b>	Indique le nom de la zone AppleTalk (réseau). La zone par défaut est indiquée par un astérisque (*).

## Paramètres avancés > Protocoles > NetBEUI

L'impression d'égal à égal est disponible via le protocole NetBEUI. Avec cette méthode, le système d'impression est placé dans le Voisinage réseau Windows.

Élément	Description
<b>Protocole NetBEUI</b>	Permet d'activer ou de désactiver le protocole NetBEUI.
<b>Maître explorateur</b>	Si cette option est activée, le système d'impression devient le maître explorateur et crée un groupe de travail dans le Voisinage réseau Windows. Si elle est désactivée, le système d'impression peut uniquement appartenir à un groupe de travail existant. Lorsque l'option Maître explorateur est désactivée, le système d'impression n'apparaît sur le réseau que si au moins une machine de son groupe est sous tension et peut exécuter la fonction de maître explorateur.
<b>Nom de l'imprimante</b>	Ce nom est lié au nom d'hôte de l'onglet Général sous TCP/IP (Paramètres avancés > Protocoles > TCP/IP > Général). Le nom d'imprimante NetBEUI ne peut être modifié que si le nom d'hôte TCP/IP est modifié.
<b>Groupe de travail</b>	Représente le groupe de travail apparaissant sous Tout le réseau dans le Voisinage réseau Windows.
<b>Commentaire</b>	Vous pouvez entrer des commentaires ici. (Ce champ peut également être laissé vide.)

## Paramètres avancés &gt; E-mail &gt; SMTP &gt; Général

Le composant réseau du système d'impression propose une fonction de courrier électronique. SMTP (Simple Mail Transfer Protocol) est un protocole intégré prenant en charge cette fonction. Pour utiliser la fonction de courrier électronique, le système d'impression doit se connecter à un serveur de messagerie via le protocole POP3.

Élément	Description
<b>Protocole SMTP</b>	Permet d'activer ou de désactiver le protocole SMTP. Pour utiliser la messagerie électronique, ce protocole doit être activé.
<b>Numéro de port SMTP</b>	Définissez le numéro de port SMTP ou utilisez le port par défaut 25.
<b>Nom de serveur SMTP</b>	Entrez le nom ou l'adresse IP du serveur SMTP. Le nom et l'adresse du serveur SMTP doivent comporter 62 caractères au maximum. Si le nom est entré, plutôt que l'adresse IP, une adresse de serveur DNS doit également être configurée. Cette dernière peut être spécifiée dans l'onglet Général sous TCP/IP (Paramètres avancés > Protocoles > TCP/IP > Général).
<b>Exp. délai serveur SMTP</b>	Entrez le délai.
<b>Protocole d'authentification</b>	Permet d'activer ou de désactiver le protocole d'authentification SMTP ou de définir POP avant SMTP comme protocole. L'authentification SMTP prend en charge Microsoft Exchange 2000.
<b>Authentifier comme</b>	Il est possible de définir l'authentification depuis les comptes POP3 ou de sélectionner un compte différent.
<b>Nom de compte</b>	Si Autre est sélectionné pour Authentifier, le nom du compte défini ici sera utilisé pour l'authentification SMTP. La longueur maximale du nom de compte de connexion est 62 caractères.
<b>Mot de passe d'accès</b>	Si Autre est sélectionné pour Authentifier, le mot de passe défini ici sera utilisé pour l'authentification. La longueur maximale du mot de passe de connexion est 62 caractères.
<b>POP avant expiration du délai SMTP</b>	Entrez le délai si POP avant SMTP a été sélectionné comme protocole d'authentification.
<b>Tester</b>	Permet de tester une transmission lorsque la touche est activée.
<b>Lim. taille e-mail</b>	Entrez la taille maximale du courrier électronique pouvant être envoyé en kilo-octets. Si la valeur est 0, la fonction de limitation de la taille de courrier électronique est désactivée.
<b>Adresse de l'expéditeur</b>	Entrez l'adresse d'une personne responsable du système d'impression, telle que l'administrateur, afin d'acheminer les réponses ou les rapports d'échec vers une personne plutôt que la machine. L'adresse de l'expéditeur doit être entrée correctement pour l'authentification SMTP. La longueur maximale de l'adresse de l'expéditeur est 126 caractères.
<b>Signature</b>	Entrez la signature. La signature est un texte libre qui apparaît en bas du message du courrier. Elle est souvent utilisée pour identifier la machine. La longueur maximale de la signature est 126 caractères.
<b>Restriction domaine</b>	Entrez les noms de domaine pouvant être autorisés ou refusés. La longueur maximale des noms de domaine est 30 caractères. Les adresses de messagerie électronique peuvent également être indiquées.

## Paramètres avancés > E-mail > SMTP > Destinataire [n°]

Vous pouvez entrer ici les détails sur chacun des trois destinataires SMTP.

Élément	Description
<b>Adresse du destinataire n°</b>	Entrez l'adresse électronique de ce destinataire.
<b>Objet</b>	Vous pouvez entrer les informations qui apparaîtront dans le champ Objet du courrier électronique : l'objet peut inclure le modèle d'imprimante, le numéro de série, l'adresse MAC, le nom d'hôte et l'ID du matériel en entrant une des chaînes de conversion suivantes : <ul style="list-style-type: none"> <li>- %printer = modèle</li> <li>- %serial = numéro de série</li> <li>- %etheraddr = adresse MAC</li> <li>- %host = nom d'hôte</li> <li>- %ip = adresse IP</li> </ul>
<b>Éléments de rapports d'événements</b>	Sélectionnez les événements pour lesquels un rapport doit être généré. Ces événements peuvent être : <ul style="list-style-type: none"> <li>- Ajouter du papier</li> <li>- Fin de toner</li> <li>- Ajouter du toner</li> <li>- Capot ouvert</li> <li>- Bourrage de papier</li> <li>- Toutes les autres erreurs</li> </ul>
<b>Intervalle des rapports d'événements</b>	Entrez l'intervalle entre l'envoi des rapports lorsqu'un événement au moins se produit.
<b>Éléments de rapports d'événements</b>	Cochez les éléments de rapport à planifier.
<b>Intervalle des rapports d'événements</b>	Sélectionnez la fréquence et le délai des rapports planifiés.
<b>Envoyer</b>	Envoie un rapport lorsque la touche est activée.

## Paramètres avancés > E-mail > POP3 > Général

Pour utiliser la fonction de courrier électronique, le système d'impression doit se connecter à un serveur de messagerie via le protocole POP3.

Élément	Description
<b>Protocole POP3</b>	Permet d'activer ou de désactiver le protocole POP3. Pour utiliser la messagerie électronique, ce protocole doit être activé.
<b>Intervalle de vérification</b>	Entrez le délai.
<b>Exécuter une fois maintenant</b>	Exécute le protocole de réception une fois lorsque la touche est activée.
<b>Restriction domaine</b>	Entrez les noms de domaine pouvant être autorisés ou refusés. Les adresses électroniques peuvent également être indiquées.

**Paramètres avancés > E-mail > POP3 > Utilisateur[n°]**

Permet d'entrer les détails sur chacun des trois utilisateurs.

Élément	Description
<b>Utilisateur n°</b>	Permet d'activer ou de désactiver ce numéro d'utilisateur.
<b>Adresse e-mail</b>	Entrez l'adresse électronique.
<b>Nom du serveur POP3</b>	Entrez le nom du serveur.
<b>Numéro du port POP3</b>	Entrez le numéro de port du serveur ou utilisez le port POP3 par défaut 110.
<b>Exp. serveur POP3</b>	Entrez le délai.
<b>Nom d'utilisateur</b>	Entrez le nom.
<b>Mot de passe d'accès</b>	Entrez le mot de passe.
<b>Utiliser APOP</b>	Permet d'activer ou de désactiver APOP.
<b>Tester</b>	Une transmission sera testée lorsque la touche est activée.
<b>Supprimer e-mail après extraction</b>	Permet d'activer ou de désactiver la fonction de suppression du courrier électronique après récupération.
<b>Lim. taille e-mail</b>	Entrez la taille maximale de courrier électronique en kilo-octets. Si la valeur est 0, la fonction de limitation de la taille de courrier électronique est désactivée.
<b>Page de couverture</b>	Permet d'activer ou de désactiver la fonction d'envoi d'une page de couverture.

## Paramètres avancés &gt; Gestion &gt; SNMP

Le protocole SNMP est utilisé pour fournir et transférer des informations de gestion au sein de l'environnement réseau. Si un message d'erreur tel que *Ajouter du papier* s'affiche, le système d'impression peut générer automatiquement une *interruption*, un message d'erreur envoyé à un ou deux destinataires prédéfinis.

Élément	Description
<b>Communauté de lecture</b>	La communauté de lecture peut être utilisée comme un mot de passe. Par défaut, son nom est <i>public</i> . Lorsqu'une application de gestion envoie une demande SNMP de lecture de valeur, elle doit inclure le nom de communauté de lecture correct sinon la demande est rejetée par le système d'impression.
<b>Communauté d'écriture</b>	Sa fonction est similaire à la communauté de lecture mais pour des demandes SNMP dans un contexte d'écriture (changement) de valeur.
<b>sysContact</b>	Objet MIB-II sysContact, en général l'adresse électronique de l'administrateur réseau.
<b>sysName</b>	Objet MIB-II sysName, en général le nom d'hôte ou de domaine du système d'impression.
<b>sysLocation</b>	Objet MIB-II sysLocation, en général les informations d'emplacement du système d'impression.
<b>Compatibilité HP Web Jetadmin</b>	Permet d'activer ou de désactiver la fonction de compatibilité HP Web Jetadmin.
<b>Interruptions d'authentification</b>	Permet d'activer ou de désactiver l'objet MIB-II EnableAuthenTrap. S'il est activé, une interruption SNMP est générée lorsqu'une tentative de lecture ou d'écriture est effectuée à l'aide d'un nom de communauté incorrect. L'interruption est envoyée à l'adresse spécifiée pour les interruptions.
<b>Communauté d'interruption</b>	Nom de la communauté SNMP à utiliser lorsque le système d'impression génère une interruption.
<b>Adresse IP des interruptions</b>	Adresse IP qui reçoit les interruptions.
<b>Erreurs sélectionnées</b>	Sélectionnez les événements qui entraîneront la génération d'une interruption : Ajouter du papier, Fin de toner, Ajouter du toner, Capot ouvert, Bourrage de papier et Toutes les autres erreurs.

**Paramètres avancés > Gestion > LDAP**

Le système FAX peut se référer à un carnet d'adresses situé sur le serveur LDAP comme carnet d'adresses externe et affecter un numéro de télécopie et une adresse électronique à la destination.

Élément	Description
<b>LDAP</b>	Permet d'activer ou de désactiver l'accès au serveur LDAP.
<b>Nom serveur LDAP</b>	Indiquez le nom ou l'adresse IP du serveur LDAP.
<b>N° port LDAP</b>	Indiquez un numéro de port LDAP ou utilisez le port LDAP par défaut 389.
<b>Exp. dél. rech.</b>	Indiquez un délai pour la recherche du serveur LDAP.
<b>Nom util. conn.</b>	Indiquez le nom d'utilisateur pour la connexion au serveur LDAP.
<b>Mot de passe conn.</b>	Indiquez le mot de passe pour la connexion au serveur LDAP.
<b>Résult. rech. max</b>	Indiquez le nombre maximal de résultats affichés ayant été trouvés dans le carnet d'adresses LDAP.
<b>Base de recherche</b>	Indiquez un objet de base indiquant le point de départ dans la structure arborescente de la base de données pour la recherche dans l'annuaire LDAP.

## Paramètres avancés > Gestion > Maintenance

Cette fonction définit le destinataire des rapports d'information de maintenance.

Élément	Description
<b>ID de matériel</b>	Nom permettant d'identifier la machine.
<b>Adresse du destinataire</b>	Adresse électronique du destinataire. S'il y a plusieurs destinataires, les adresses doivent être séparées par un point-virgule (;).
<b>Objet</b>	Emplacement du réseau ; doit comprendre les chaînes de conversion d'objet suivantes : <ul style="list-style-type: none"><li>- %printer = modèle</li><li>- %serial = numéro de série</li><li>- %etheraddr = adresse MAC</li><li>- %equipid = ID du matériel</li></ul>
<b>Intervalle de temps entre messages électroniques</b>	Définissez le délai d'envoi du rapport. Pour tester cette fonction, appuyez sur le bouton Envoyer de l'option « Exécuter une fois maintenant ».

## Dépannage

Pour des solutions aux problèmes de base pouvant se produire avec COMMAND CENTER, voir le tableau ci-dessous.

Problème	Éléments à vérifier	Action corrective	Référence
Impossible d'accéder à COMMAND CENTER.	La machine est-elle sous tension ?	Mettre la machine sous tension, attendre que son état indique Prêt puis essayer d'accéder à COMMAND CENTER.	<i>Manuel d'utilisation</i>
	Le câble réseau est-il connecté correctement ?	Connecter le câble réseau correctement.	<i>Manuel d'utilisation</i>
	Les paramètres réseau définis pour la machine sont-ils corrects ?	Définir les paramètres sur le panneau de commande. Contacter l'administrateur réseau pour en savoir plus sur les paramètres appropriés.	<i>page 3-2</i>
	L'adresse IP de la machine a-t-elle été entrée correctement ?	Entrer l'adresse IP correcte. Vérifier l'adresse IP auprès de l'administrateur réseau.	<i>page 3-4</i>
	Les paramètres LAN définis dans le navigateur sont-ils corrects ?	Vérifier les paramètres définis dans l'application du navigateur. Voir l'Aide du navigateur.	-
	L'administrateur a-t-il configuré une fonction de filtre IP ?	Accéder à COMMAND CENTER depuis une adresse IP autorisée.	<i>page 8-18</i>
	Les paramètres Communauté de lecture et d'écriture SNMP servent de mot passe pour contrôler l'accès en lecture et en écriture au périphérique par l'intermédiaire de SNMP.	Accéder à COMMAND CENTER depuis une communauté de lecture autorisée.	<i>page 8-21</i>
	La version du navigateur gère-t-elle l'utilisation de COMMAND CENTER ?	Utiliser une application de navigateur qui gère l'utilisation de COMMAND CENTER.	<i>page 8-1</i>
Les caractères ne s'affichent pas correctement dans COMMAND CENTER.	La version du navigateur gère-t-elle l'utilisation de COMMAND CENTER ?	Utiliser une application de navigateur qui gère l'utilisation de COMMAND CENTER.	<i>page 8-1</i>
Impossible d'accéder aux autres pages.	L'administrateur a-t-il défini un mot de passe ?	Entrer le mot de passe.	<i>page 8-5</i>
Impossible de définir des paramètres.	Une opération est-elle en cours sur l'imprimante ou le scanner ?	Attendre que l'opération soit terminée.	-

Problème	Éléments à vérifier	Action corrective	Référence
Les paramètres modifiés n'ont pas été enregistrés.	Le bouton <b>Soumettre</b> a-t-il été sélectionné une fois que les paramètres ont été définis ?	Cliquer sur le bouton <b>Soumettre</b> et accéder à une autre page ou fermer la fenêtre de COMMAND CENTER.	<i>page 8-6</i>
	Le bouton <b>Redémarrer</b> a-t-il été sélectionné une fois que les paramètres ont été définis ?	Redémarrer la machine. Les paramètres seront enregistrés.	<i>page 8-8</i>
L'administrateur a oublié le mot de passe administrateur.	-	Contactez le revendeur ou le centre d'assistance.	-
Une erreur ou un avertissement est affiché sous l'indicateur ÉTAT.	Un message d'erreur est-il affiché ?	Suivre la procédure appropriée sur la page Dépannage du <i>Manuel d'utilisation</i> .	<i>Manuel d'utilisation</i>

## 9 Matériel en option

### Options disponibles

Les options suivantes sont disponibles pour être utilisées avec la machine.

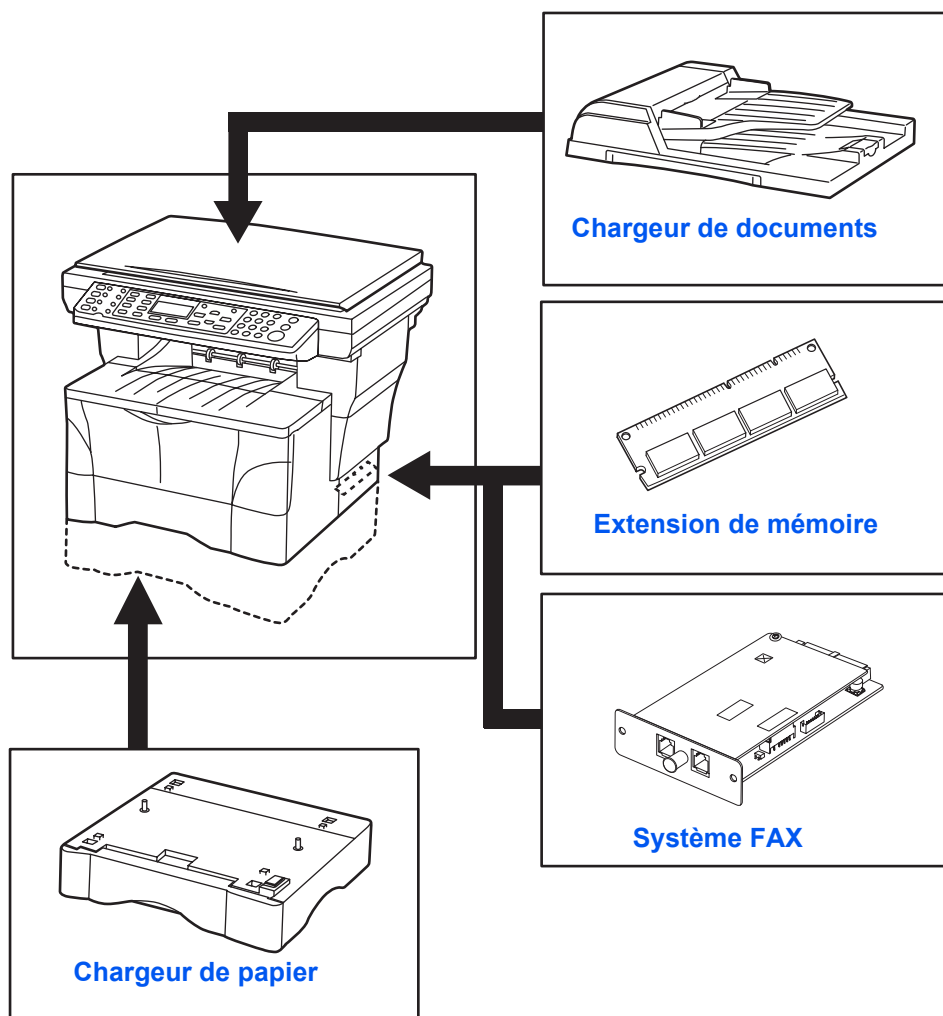

## Chargeur de documents

Le chargeur de documents charge le papier automatiquement et numérise plusieurs originaux un par un.

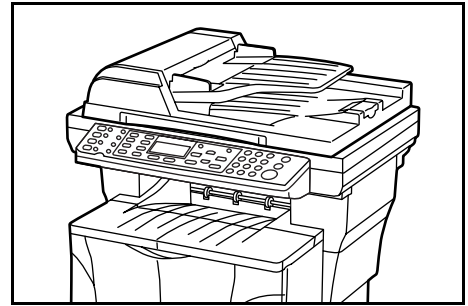

---

**IMPORTANT :** Veiller à ce que le chargeur de documents soit fermé lors du transport de la machine.

---

### Originaux acceptés

- Utilisez uniquement des feuilles séparées
- Grammage du papier : 50 à 120 g/m<sup>2</sup>
- Formats de papier : 8 1/2 × 14 pouces Legal et Folio (Maximum), 5 1/2 × 8 1/2 pouces Statement et A5R (Minimum)
- Capacité maximale : 50 feuilles (50 à 80 g/m<sup>2</sup>) à la fois

### Originaux à éviter

Assurez-vous de ne pas utiliser les originaux suivants dans le chargeur de documents.

- Originaux perforés.
- Transparents.
- Originaux mous (papier carbone ou vinyle, par exemple) ou autres originaux tuiés, plissés ou froissés.
- Originaux de forme irrégulière, originaux mouillés ou originaux contenant du ruban adhésif ou de la colle.
- Originaux attachés par des trombones ou des agrafes. Retirez les trombones ou agrafes et lissez les plis éventuels avant de charger les originaux dans le chargeur de documents, sous peine d'entraîner un bourrage des originaux.
- Originaux découpés ou dont l'une des surfaces est lisse.
- Originaux contenant du liquide correcteur encore humide.
- Originaux pliés : lissez-les avant de les charger dans le chargeur de documents, sous peine d'entraîner un bourrage des originaux.

## Éléments de la machine

- 1 **Capot de gauche** — ouvrez ce capot en cas de bouchage papier.
- 2 **Guides d'insertion des originaux** — réglez ces guides en fonction de la largeur des originaux à copier.
- 3 **Table d'originaux** — placez les originaux à copier sur cette table.
- 4 **Table d'éjection des originaux** — les originaux copiés sont envoyés sur cette table.
- 5 **Rallonge d'extension** — ouvrez cette rallonge en cas d'utilisation d'originaux de grand format (8 1/2 × 13 pouces Oficio II, 8 1/2 × 14 pouces Legal et Folio).

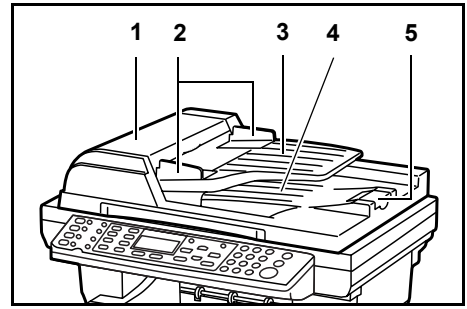

## Mise en place des originaux dans le chargeur de documents

- 1 Vérifiez qu'il ne reste pas d'originaux dans le chargeur de documents.
- 2 Ventilez plusieurs fois les originaux afin de séparer les feuilles avant de les poser dans le chargeur de documents.
- 3 Réglez les guides d'insertion des originaux en fonction de la largeur des originaux à copier.

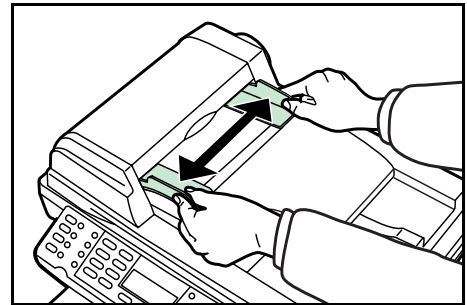

- 4 Posez les originaux dans l'ordre et placez-les face dessus sur la table d'originaux jusqu'au repère de niveau situé à l'intérieur du guide d'insertion arrière. Faites glisser le plus loin possible le bord avant des originaux dans le chargeur de documents.

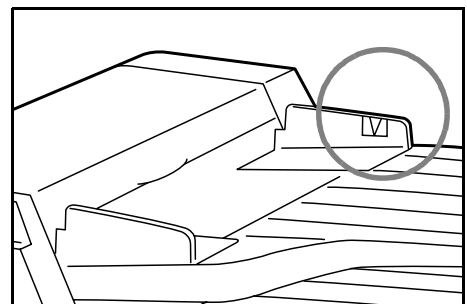
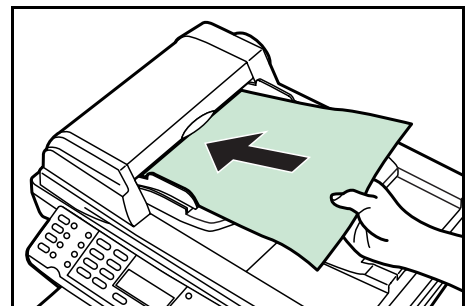

- 5** Ouvrez la rallonge d'extension en cas d'utilisation d'originaux de grand format (8 1/2 × 13 pouces Oficio II, 8 1/2 × 14 pouces Legal et Folio).

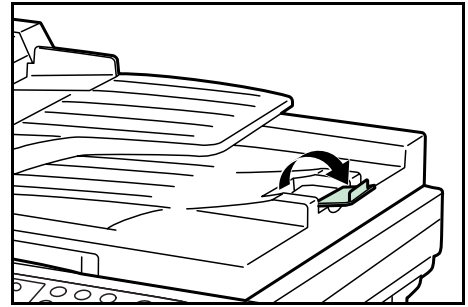

### Mise en place d'un original épais sur la glace d'exposition

Pour copier un original ne pouvant pas être placé dans le chargeur de documents (livres, magazines, etc.), ouvrez le chargeur de documents et placez l'original directement sur la glace.

Une fois la copie effectuée, refermez le chargeur de documents.

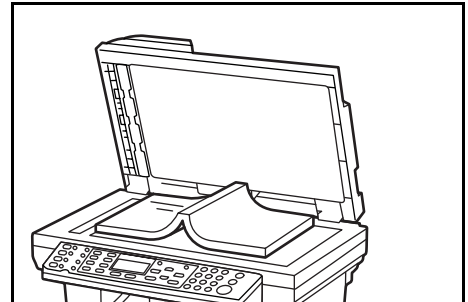

### Chargeur de papier

Vous pouvez installer une cassette supplémentaire sous la cassette livrée avec la machine. Le format de papier, le type de support et la capacité de papier acceptés par le chargeur de papier sont les mêmes que pour la cassette incluse.

Le chargeur de papier en option doit être retiré avant de soulever ou de transporter la machine.

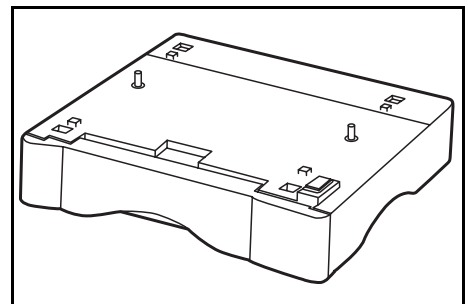

### Extension de mémoire

Une extension de mémoire permet d'augmenter le nombre d'originaux pouvant être numérisés en une fois. Une mémoire supplémentaire de 64 Mo, 128 Mo ou 256 Mo s'avère efficace lors de la copie d'originaux contenant des photos car celles-ci utilisent beaucoup de mémoire.

Pour augmenter la mémoire jusqu'à 320 Mo, retirez la barrette mémoire DIMM de 32 Mo installée en usine et remplacez-la par une barrette DIMM de 256 Mo.

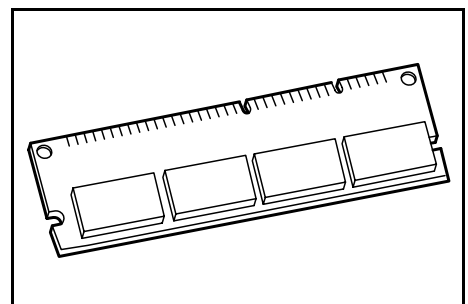

---

**REMARQUE :** Il est conseillé de faire installer la mémoire d'extension par votre revendeur. Nous déclinons toute responsabilité pour les dégâts occasionnés en cas d'installation inappropriée de mémoire supplémentaire.

---

## Installation de la barrette DIMM

Contactez votre fournisseur pour acheter la barrette DIMM la mieux adaptée à cette machine. Insérez la barrette DIMM dans son logement en suivant la procédure ci-dessous :

- 1 Mettez la machine hors tension, puis débranchez le cordon d'alimentation et le câble de la machine.
- 2 Retirez le boulon d'ancrage à l'arrière de la machine et retirez le capot latéral.

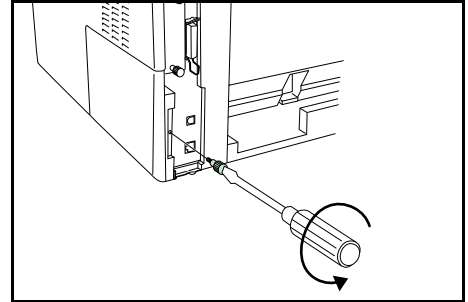

- 3 Retirez la barrette DIMM en tirant doucement les leviers vers le haut, puis en retirant la barrette de son logement.

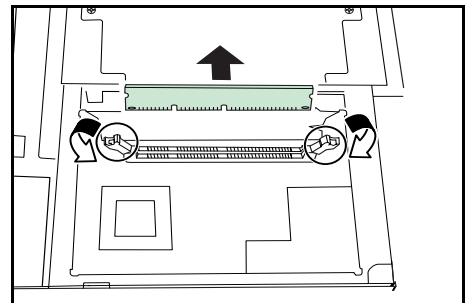

- 4 Insérez la barrette DIMM de remplacement dans le logement afin d'aligner les encoches de la barrette avec les détrompeurs de logement.

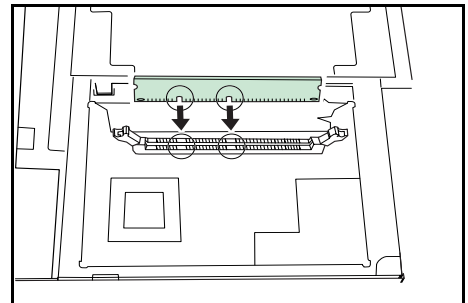

- 5 Une fois la barrette DIMM installée, remettez le capot latéral en place et revissez-le à l'aide de son boulon d'ancrage.

## Système FAX

L'installation du système FAX sur la machine active la fonction de télécopie. Pour plus d'informations, voir le *Manuel d'utilisation* du système FAX.

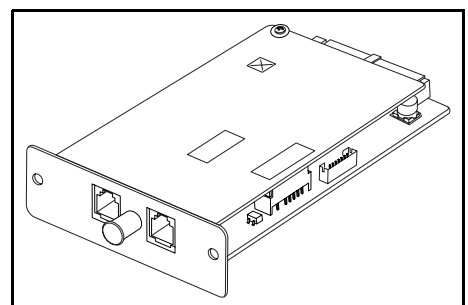



# Annexe

## Sélection du papier

### Recommandations générales

La machine est conçue pour imprimer sur du papier copieur standard (utilisé en général sur les copieurs à encre sèche ordinaires) mais accepte également différents autres types de papier dans les limites spécifiées ci-après.

---

**REMARQUE :** Le fabricant ne peut pas être tenu responsable des problèmes résultant de l'utilisation de papier ne correspondant pas à ces spécifications.

---

Il est important de sélectionner le bon papier. L'utilisation d'un papier inapproprié peut entraîner des bourrages papier, des faux-départs, des plis, une mauvaise qualité d'impression et du gaspillage de papier, et peut, dans les cas extrêmes, endommager la machine. Les recommandations fournies ci-après permettent d'augmenter la productivité en assurant une impression efficace et en limitant l'usure de la machine.

### Disponibilité du papier

La plupart des types de papier sont compatibles avec un grand nombre de machines. Le papier conçu pour les copieurs xérographiques peut également être utilisé avec cette machine.

Il existe trois qualités générales de papier : économie, standard et prestige. Ces papiers se distinguent principalement par leur facilité à circuler dans la machine. Cette caractéristique est étroitement liée au lissé, au format et au degré d'humidité du papier ainsi qu'à la façon dont il a été coupé. Avec un papier de qualité supérieure, le risque de bourrages papier et d'autres problèmes est moins grand et la qualité de l'impression est meilleure.

Les différences entre les papiers de différents fournisseurs peuvent également avoir un effet sur les performances de la machine. Une imprimante de qualité ne peut pas donner de résultats de qualité si un mauvais papier est utilisé. Un papier bon marché peut s'avérer peu économique sur le long terme s'il provoque des problèmes d'impression.

Chaque catégorie de papier est disponible dans une variété de grammages de base (décrits ultérieurement). Les grammages standard vont de 60 à 105 g/m<sup>2</sup> (16, 20 et 28 lb).

---

## Spécifications du papier

Le tableau suivant présente les spécifications papier de base. Elles sont détaillées dans les pages suivantes.

Élément	Spécification
Grammage	Cassette : 60 à 105 g/m <sup>2</sup> (16 à 28 lb/rame) Bac multifonctions : 60 à 163 g/m <sup>2</sup> (16 à 43 lb/rame)
Épaisseur	0,086 à 0,110 mm (3,4 à 4,3 mils)
Précision	±0,7 mm (±0,0276 pouce)
Angles	90° ±0.2°
Degré d'humidité	4% à 6%
Direction du grain	Grain long
Teneur en pâte	80% minimum

## Sélection du papier approprié

L'impression laser est un processus qui met en œuvre un faisceau laser, une décharge électrostatique, du toner et de la chaleur. En outre, lorsque le papier passe dans la machine, il subit d'importants mouvements de glissement, de courbure et de torsion. Un papier d'impression de haute qualité répondant aux spécifications de la machine peut résister à toutes ces pressions et permettre à la machine de produire des copies nettes, irréprochables jour après jour.

N'oubliez pas que tous les papiers ne présentent pas les mêmes caractéristiques. Les facteurs suivants doivent être pris en compte lors de la sélection du papier :

### État du papier

Évitez d'utiliser un papier tuilé, sale, déchiré, pelucheux ou comportant des bords pliés ou bien encore contaminé avec des peluches, de l'argile ou des petits morceaux de papier.

L'utilisation de ce type de papier peut entraîner une impression illisible, des faux-départs et des bourrages papier et peut réduire la durée de vie de la machine. Il est en particulier déconseillé d'utiliser du papier couché ou tout autre traitement de surface. La surface du papier doit être aussi lisse et régulière que possible.

### Composition

Vous ne devez pas utiliser de papier couché ou dont la surface a été traitée et contient du plastique ou du carbone. Exposé aux hautes températures liées au processus de fixation, ce papier peut émettre des fumées toxiques.

Un papier de qualité doit contenir au moins 80% de pâte. La teneur en coton ou autres fibres ne doit pas dépasser 20%.

## Format de papier

Les cassettes et le bac multifonctions peuvent recevoir les formats de papier répertoriés dans le tableau ci-après. Les tolérances acceptées sont  $\pm 0,7$  mm ( $\pm 0,0276$  pouce) pour la longueur et la largeur. Les angles doivent être de  $90^\circ \pm 0,2^\circ$ .

Source du papier	Format du papier	Dimensions
Cassette ou bac multifonctions	Letter	8 1/2 × 11 pouces
	Legal	8 1/2 × 14 pouces
	ISO A4	210 × 297 mm
	ISO A5	148 × 210 mm
	JIS B5	182 × 257 mm
	Folio	210 × 330 mm
	Oficio II	8 1/2 × 13 pouces
	Executive	7 1/4 × 10 1/2 pouces
	ISO B5	176 × 250 mm
	16K	197 × 273 mm
Bac multifonctions uniquement	Statement	5 1/2 × 8 1/2 pouces
	ISO A6	105 × 148 mm
	JIS B6	128 × 182 mm
	Enveloppe n°10	4 1/8 × 9 1/2 pouces
	Enveloppe n°9	3 7/8 × 8 7/8 pouces
	Enveloppe Monarch	3 7/8 × 7 1/2 pouces
	Enveloppe n°6	3 5/8 × 6 1/2 pouces
	Enveloppe DL	110 × 220 mm
	Enveloppe C5	162 × 229 mm
	Hagaki	100 × 148 mm
	OufukuHagaki	148 × 200 mm
	Youkei 2	114 × 162 mm
	Youkei 4	105 × 235 mm
	Personnalisé	80 à 216 mm × 148 à 356 mm (3,15 à 8,50 pouces × 5,83 à 14,02 pouces)

## Lissé

Le papier doit présenter une surface lisse, non couchée. Si sa surface est rugueuse ou sableuse, des zones blanches peuvent apparaître à l'impression. Un papier trop lisse quant à lui peut provoquer des problèmes d'alimentation et de voile (c'est-à-dire un effet de fond gris).

---

## Grammage

Le grammage correspond au poids d'une quantité standard de papier. Dans le système traditionnel, la quantité standard est une rame constituée de 500 feuilles mesurant 17 x 22 pouces chacune. Dans le système métrique, cette quantité se base sur 1 mètre carré.

Un papier de grammage trop élevé ou trop faible peut entraîner des faux-départs, des bourrages papier et l'usure prématurée de la machine. Un papier irrégulier peut provoquer des départs multiples, des défauts d'impression, une mauvaise fixation du toner, une impression floue ou d'autres problèmes de qualité d'impression. Le grammage doit se situer entre 60 et 105 g/m<sup>2</sup> pour les cassettes, et entre 60 et 163 g/m<sup>2</sup> pour le bac multifonctions.

## Épaisseur

Le papier utilisé dans la machine ne doit être ni trop épais ni trop fin. Des problèmes de bourrages, d'alimentation multiples et d'impression pâle peuvent signifier que le papier est trop fin. Des problèmes de bourrages et d'impression floue peuvent indiquer un papier trop épais. L'épaisseur doit se situer entre 0,086 et 0,110 mm (3,4 et 4,3 mils).

## Degré d'humidité

Le degré d'humidité est déterminé par le taux d'humidité par rapport à la masse sèche du papier. L'humidité peut influencer l'aspect du papier, sa capacité d'alimentation, sa tuile, ses propriétés électrostatiques et la fixation du toner.

L'humidité du papier varie selon l'humidité relative de la pièce. Si l'humidité relative est élevée et qu'elle est absorbée par le papier, les bords du papier se dilatent et se gondolent. Si l'humidité relative est faible et que le papier perd de son humidité, les bords du papier rétrécissent et se contractent, ce qui peut affecter le contraste à l'impression.

Des bords gondolés ou cassants peuvent provoquer des faux-départs et des problèmes d'alignement. Le degré d'humidité du papier doit se situer entre 4 et 6%.

Pour maintenir un degré d'humidité correct, il est important de stocker le papier dans un environnement contrôlé. Voici quelques recommandations pour le contrôle de l'humidité :

- Stocker le papier dans un endroit frais et sec.
- Conserver le papier dans son emballage aussi longtemps que possible. Remplacer le papier dans son emballage s'il n'est pas utilisé.
- Stocker le papier dans son carton d'origine. Placer le carton en hauteur, séparé du sol par une palette par exemple.
- Une fois que le papier a été déplacé de son lieu de stockage, le laisser dans la même pièce que la machine pendant 48 heures avant de l'utiliser.
- Éviter de laisser le papier dans un endroit chaud, ensoleillé ou humide.

## Grain du papier

Lorsque le papier est fabriqué, il est coupé en feuilles avec le grain parallèle à la longueur (grain long) ou à la largeur (grain court). Les papiers à grain court peuvent provoquer des problèmes d'alimentation dans la machine. Il est recommandé d'utiliser du papier à grain long dans la machine.

---

## Autres propriétés

**Porosité** : désigne la densité de la structure du papier, c'est-à-dire le rapprochement des fibres.

**Rigidité** : un papier mou peut onduler dans la machine, alors qu'un papier trop rigide peut se coincer. Dans les deux cas, un bourrage papier se produit.

**Tuile** : la plupart des papiers présentent une tendance naturelle à tuiler dans une direction. Il est conseillé de charger le papier de sorte que la tuile naturelle soit dirigée vers le bas afin de contrebalancer la tuile vers le haut créée par la machine. À leur sortie, les feuilles imprimées seront plates. La plupart des papiers ont également une surface supérieure et inférieure. Des instructions de chargement sont en général fournies sur l'emballage.

---

**REMARQUE** : Si le papier est très courbé dans une direction, par exemple si le papier a été imprimé sur une face, essayez de l'enrouler dans la direction opposée pour compenser la tuile. À leur sortie, les feuilles imprimées seront plates.

---

**Propriétés électrostatiques** : pendant le processus d'impression, le papier est chargé électrostatiquement pour attirer le toner. Il doit pouvoir se débarrasser de cette charge pour que les feuilles imprimées ne collent pas les unes aux autres dans le bac de sortie.

**Blancheur** : le contraste de la page imprimée dépend de la blancheur du papier. Un papier plus blanc permet d'obtenir un aspect plus net, plus brillant.

**Contrôle de qualité** : un format de feuille inégal, des coins dont l'angle n'est pas droit, des bords irréguliers, des feuilles mal découpées et des bords et coins écrasés peuvent entraîner un mauvais fonctionnement de la machine. Un fournisseur de papier sérieux doit prendre toutes les mesures possibles pour éviter ces problèmes.

**Emballage** : le papier doit être emballé dans un carton solide afin de le protéger contre tout dommage lors du transport. Un papier de qualité provenant d'un fournisseur de renom est en général emballé correctement.

## Papier spécial

Il est possible d'utiliser les types de papier spécial suivants :

- Transparent (pour rétro-projecteur)
- Étiquettes adhésives
- Enveloppes
- Papier couleur
- Papier pré-imprimé
- Papier recyclé

Utilisez du papier conçu pour les copieurs (avec fixation par chaleur). Les transparents, les étiquettes et les enveloppes ne doivent pas être placés dans la cassette, mais dans le bac multifonctions. Ils doivent sortir face dessus.

Étant donné que la composition et la qualité des papiers spéciaux varient considérablement, un papier spécial est plus susceptible de provoquer des problèmes à l'impression que le papier blanc standard. Aucune responsabilité ne sera engagée si de l'humidité, par exemple, se dégageant lors de l'impression sur du papier spécial endommage la machine ou blesse l'opérateur.

**REMARQUE :** Avant d'acheter un papier spécial, il est recommandé de tester un échantillon sur la machine et de vérifier si la qualité d'impression est satisfaisante.

Les spécifications pour chaque type de papier spécial sont décrites ci-après.

### Transparent (pour rétro-projecteur)

Les transparents doivent être résistants à la chaleur émise par la fixation pendant le processus d'impression. Ils doivent répondre aux conditions définies dans le tableau ci-dessous.

Élément	Spécification
Résistance à la chaleur	Doit résister à 190°C (374°F) au moins
Épaisseur	0,100 à 0,110 mm (3,9 à 4,3 mils)
Matériau	Polyester
Précision	±0,7 mm (±0,0276 pouce)
Angles	90° ±0,2°

Les transparents doivent sortir face dessus pour éviter tout problème.

En cas de bourrages fréquents, tirez très doucement sur le haut du transparent à sa sortie de la machine.

### Étiquettes adhésives

Lors de l'impression sur étiquettes adhésives, le principe de base est que la partie autocollante ne doit jamais toucher un composant quelconque de la machine. Si le film adhésif colle au tambour ou aux rouleaux, la machine sera endommagée.

Les étiquettes doivent être alimentées manuellement.

Les planches d'étiquettes se composent de trois couches, illustrées dans la figure ci-contre. L'impression s'effectue sur la feuille supérieure. La couche adhésive est constituée d'adhésifs autocollants. La feuille de support (également appelée doublure) protège les étiquettes jusqu'à leur utilisation. En raison de la complexité de sa composition, le papier d'étiquettes adhésives est particulièrement exposé aux problèmes d'impression.

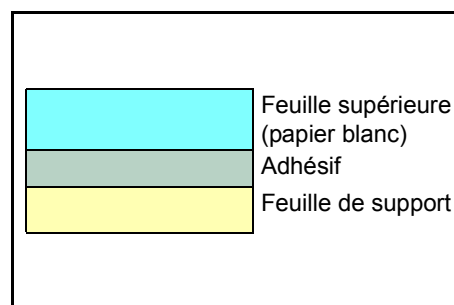

La planche d'étiquettes doit être entièrement recouverte de sa feuille supérieure, sans espaces entre les étiquettes. Sinon, les étiquettes risquent de se décoller, entraînant ainsi de graves problèmes de bourrage.

Sur certaines planches d'étiquettes, le papier supérieur dépasse d'une marge supplémentaire. Vous ne devez pas retirer la feuille supplémentaire de la feuille de support tant que l'impression n'est pas terminée.

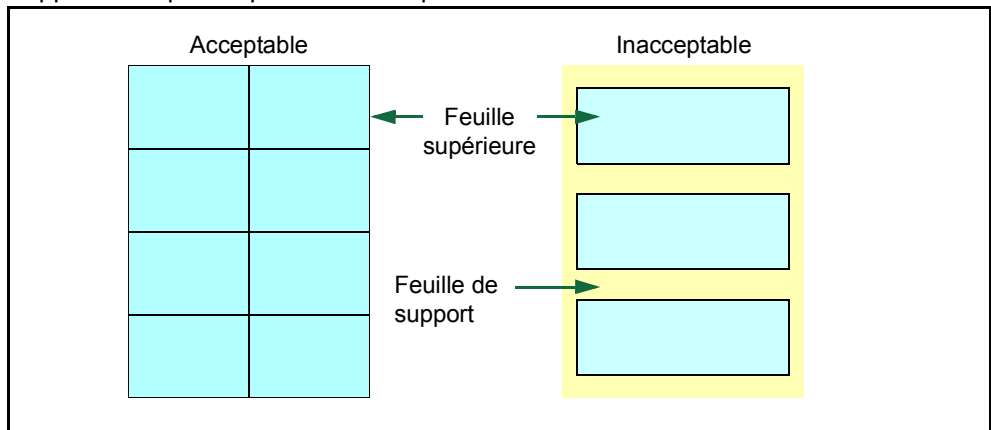

Le tableau ci-dessous présente les spécifications à respecter pour les étiquettes.

Élément	Spécification
Grammage de la feuille supérieure	44 à 74 g/m <sup>2</sup> (12 à 20 lb/rame)
Grammage du composite	104 à 151 g/m <sup>2</sup> (28 à 40 lb/rame)
Épaisseur de la feuille supérieure	0,086 à 0,107 mm (3,9 à 4,2 mils)
Épaisseur du composite	0,115 à 0,145 mm (4,5 à 5,7 mils)
Degré d'humidité	4 à 6% (composite)

### Cartes postales

Ventilez la pile de cartes et alignez les bords avant de les placer dans le bac multifonctions. Assurez-vous qu'elles ne sont pas tuilées, afin d'éviter les bourrages papier.

Certaines cartes postales présentent des bords irréguliers au verso (causés par la découpe). Si c'est le cas, placez les cartes sur une surface plane et aplanissez les bords avec, par exemple, une règle.

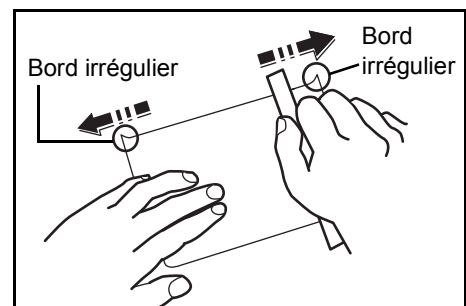

### Enveloppes

La machine peut imprimer sur des enveloppes fabriquées avec du papier de grammage pouvant aller de 60 à 79 g/m<sup>2</sup> (16 à 21 lb/rame). Elles doivent être alimentées manuellement.

Une enveloppe est plus complexe qu'une simple feuille de papier. Pour cette raison, il peut être impossible d'obtenir une qualité d'impression égale sur toute la surface de l'enveloppe.

---

De nombreuses enveloppes présentent une orientation à grain en diagonale. (Voir la section *Grain du papier à la page Annexe-4.*) Cette orientation est plus susceptible de causer des faux-plis pendant la circulation des enveloppes dans la machine. Avant d'acheter des enveloppes pour cette machine, effectuez un test pour vérifier si elles conviennent.

N'utilisez pas d'enveloppes contenant un adhésif liquide.

Évitez les longs tirages sur enveloppes uniquement. Une impression intensive d'enveloppes peut entraîner l'usure prématurée de l'imprimante.

Pour éviter les bourrages causés par des enveloppes tuilées, ne laissez pas plus de 10 enveloppes imprimées dans les bacs lors d'une impression multiple.

### Papier épais

Ventilez la pile de papier et alignez les bords avant de les placer dans le bac multifonctions. Certains papiers présentent des bords irréguliers au verso (causés par la découpe). Si c'est le cas, placez le papier sur une surface plane et aplanissez les bords une ou deux fois avec, par exemple, une règle, comme indiqué dans la section *Cartes postales à la page Annexe-7.* L'utilisation d'un papier dont les bords sont irréguliers peut entraîner des bourrages papier.

---

**REMARQUE :** Si des bourrages surviennent alors que le papier a été lissé de cette façon, placez le papier dans le bac multifonctions avec le bord d'attaque relevé de quelques millimètres comme sur l'illustration.

---

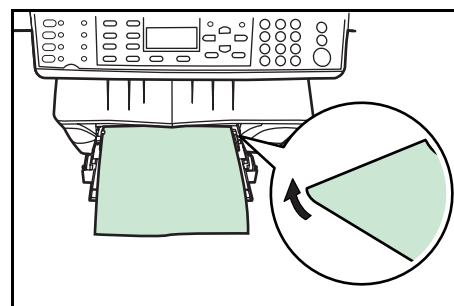

### Papier couleur

Le papier couleur doit répondre aux mêmes conditions que le papier blanc de qualité supérieure, répertorié dans la section *Spécifications du papier à la page Annexe-2.* De plus, les pigments utilisés dans le papier doivent résister aux hautes températures de fixation lors de l'impression (jusqu'à 200°C ou 392°F).

### Papier préimprimé

Le papier préimprimé doit être basé sur du papier de qualité. L'encre préimprimée doit résister aux hautes températures de la fixation pendant le processus d'impression et doit être compatible avec l'huile de silicone.

N'utilisez pas de papier dont la surface a été traitée, tel que le type de papier couramment utilisé pour les calendriers.

### Papier recyclé

Sélectionnez un papier recyclé répondant aux mêmes spécifications que le papier blanc de qualité (voir la section *Spécifications du papier à la page Annexe-2*), sauf en termes de blancheur.

---

**REMARQUE :** Avant d'acheter un papier recyclé, il est recommandé de tester un échantillon sur la machine et de vérifier si la qualité d'impression est satisfaisante.

---

## Type de support

La machine peut imprimer selon le paramètre le mieux adapté au type de support utilisé.

L'association d'un type de support à une source papier à l'aide de COMMAND CENTER permet à l'imprimante de sélectionner automatiquement la source papier et d'imprimer dans le mode le plus approprié pour ce type de support.

Il est possible de définir un paramètre différent de type de support pour chaque source papier, y compris le bac multifonctions. Outre les types de support prédéfinis, il est possible de définir et de sélectionner des types de support personnalisés. Voir la section *Enregistrement d'un type de support personnalisé à la page 5-19*.

Tous les types de support ne peuvent pas être placés dans la cassette. Certains papiers doivent être alimentés depuis le bac multifonctions. Voir le tableau ci-dessous : (Oui : peut être stocké ; Non : ne peut pas être stocké)

Type de support	Bac multifonctions	Cassette	Spécification
<i>Ordinaire</i>	Oui	Oui	Normal 2
<i>Transparent</i>	Oui	Non	Carton épais
<i>Pré-imprimé</i>	Oui	Oui	Normal 2
<i>Étiquettes</i>	Oui	Non	Normal 3
<i>Bond</i>	Oui	Oui	Normal 3
<i>Recyclé</i>	Oui	Oui	Normal 3
<i>Vélin</i>	Oui	Non	Léger
<i>Brut</i>	Oui	Oui	Lourd 1
<i>Papier à en-tête</i>	Oui	Oui	Lourd 1
<i>Couleur</i>	Oui	Oui	Normal 3
<i>Préperforé</i>	Oui	Oui	Lourd 1
<i>Enveloppe</i>	Oui	Non	Cartonné 3
<i>Bristol</i>	Oui	Non	Lourd 2
<i>Épais</i>	Oui	Non	Lourd 2
<i>Personnalisé 1 (à 8)<sup>†</sup></i>	Oui	Oui	Normal 2

†. Type de support défini et enregistré par l'utilisateur. Il est possible de définir jusqu'à 8 types de configuration utilisateur. Pour plus d'informations, voir la section *Enregistrement d'un type de support personnalisé à la page 5-19*.

## Tableaux des combinaisons de fonctions

Tableau des combinaisons de fonctions de copie

Fonction sélectionnée ultérieurement	1	2	3	4	5	6	7	8	9	10	11	12	13	14	15	16	17	18	19	20	21	22	23	24	25
Fonction sélectionnée en premier	Originaux sur la glace d'exposition	Originaux dans le chargeur de documents	Qualité image (Texte)	Qualité image (Photo)	Qualité image (Texte + Photo)	Exposition (réglage Manuel)	Exposition (réglage Auto)	Position de l'original	Format de l'original (format standard)	Format de l'original (format personnalisé)	Sélection auto du papier	Sélection cassette/bac multifonctions	Sélection zoom auto	Copie de même format (100% [1:1])	Entrée zoom	Zoom prédéfini	Assembler	Combiner	Copie continue	EcoPrint	Entrée nom de fichier	Rapport de fin de tâche	Nombre d'exemplaires	Annuler impression	Programme
1	Originaux sur la glace d'exposition	O	O	O	O	O	O	O	O	O	O	O	O	O	O	O	O	O	O	O	O	O	O	O	O
2	Originaux dans le chargeur de documents	O	O	O	O	O	O	O	O	N	O	O	O	O	O	O	O	O	O	O	O	O	O	O	O
3	Qualité image (Texte)	O	O	O1	O1	O	O	O	O	O	O	O	O	O	O	O	O	O	O	O	O	O	O	O	O
4	Qualité image (Photo)	O	O	O1	O1	O	N	O	O	O	O	O	O	O	O	O	O	O	O	O	O	O	O	O	O
5	Qualité image (Texte + Photo)	O	O	O1	O1	O	O	O	O	O	O	O	O	O	O	O	O	O	O	O	O	O	O	O	O
6	Exposition (réglage Manuel)	O	O	O	O	O	O1	O	O	O	O	O	O	O	O	O	O	O	O	O	O	O	O	O	O
7	Exposition (réglage Auto)	O	O	O	O1	O	O1	O	O	O	O	O	O	O	O	O	O	O	O	O	O	O	O	O	O
8	Position de l'original	O	O	O	O	O	O	O	O	O	O	O	O	O	O	O	O	O	O	O	O	O	O	O	O
9	Format de l'original (format standard)	O	N	O	O	O	O	O	O	O1	O	O	O	O	O	O	O	O	O	O	O	O	O	O	O
10	Format de l'original (format personnalisé)	O	O	O	O	O	O	O	O1	O	O	O	O	O	O	O	O	O	O	O	O	O	O	O	O
11	Sélection auto du papier	O	O	O	O	O	O	O	O	O	O	O1	O1	O	O	O	O	O	O	O	O	O	O	O	O
12	Sélection cassette/bac multifonctions	O	O	O	O	O	O	O	O	O	O1	O	O	O	O	O	O	O1	O	O	O	O	O	O	O
13	Sélection zoom auto	O	O	O	O	O	O	O	O	O	O1	O	O	O1	O1	O1	O	O	O	O	O	O	O	O	O
14	Copie de même format (100% [1:1])	O	O	O	O	O	O	O	O	O	O	O	O	O1	O1	O1	O	O1	O	O	O	O	O	O	O
15	Entrée zoom	O	O	O	O	O	O	O	O	O	O	O	O1	O1	O	O1	O	O1	O	O	O	O	O	O	O
16	Zoom prédéfini	O	O	O	O	O	O	O	O	O	O	O	O1	O1	O1	O	O1	O	O	O	O	O	O	O	O
17	Assembler	O	O	O	O	O	O	O	O	O	O	O	O	O	O	O	O	O	O	O	O	O	O	O	O
18	Combiner	O2	O	O	O	O	O	O	O	O	N	O	O	N	N	N	O	O	O	O	O	O	O	O	O
19	Copie continue	O	O	O	O	O	O	O	O	O	O	O	O	O	O	O	O	O	O	O	O	O	O	O	O
20	EcoPrint	O	O	O	O	O	O	O	O	O	O	O	O	O	O	O	O	O	O	O	O	O	O	O	O
21	Entrée nom de fichier	O	O	O	O	O	O	O	O	O	O	O	O	O	O	O	O	O	O	O	O	O	O	O	O
22	Rapport de fin de tâche	O	O	O	O	O	O	O	O	O	O	O	O	O	O	O	O	O	O	O	O	O	O	O	O
23	Nombre d'exemplaires	O	O	O	O	O	O	O	O	O	O	O	O	O	O	O	O	O	O	O	O	O	O	O	O
24	Annuler impression	O	O	O	O	O	O	O	O	O	O	O	O	O	O	O	O	O	O	O	O	O	O	O	O
25	Programme	O	O	O	O	O	O	O	O	O	O	O	O	O	O	O	O	O	O	O	O	O	O	O	O

O : combinaison possible.

N : combinaison impossible.

O1 : la fonction sélectionnée en second aura la priorité et la fonction sélectionnée en premier sera annulée.

O2 : l'état de numérisation continue sera entré une fois que la copie aura commencé.

**Tableau des combinaisons de fonctions de numérisation**

Fonction sélectionnée ultérieurement		1	2	3	4	5	6	7	8	9	10	11	12	13	14	15	16	17	18	19	20	21	22	23	24	25	26	27	28	29	30	31	32	33	34	35					
Fonction sélectionnée en premier		Originaux sur la glace d'exposition	Originaux dans le chargeur de documents	Envoyer E-Mail	Envoi vers dossier PC (SMB/FTP)	Mode couleur (Couleur pure)	Mode couleur (Échelle de gris)	Mode couleur (Monochrome)	Format de fichier (PDF)	Format de fichier (TIFF)	Format de fichier (JPEG)	Qualité image (Texte)	Qualité image (Photo)	Qualité image (Texte + Photo)	Qualité image (OCR)	Exposition (réglage Manuel)	Exposition (réglage Auto)	Position de l'original	Format de l'original (format standard)	Format de l'original (format personnalisé)	Résolution (200 x 100 ppp)	Résolution (200 x 200 ppp)	Résolution (200 x 400 ppp)	Résolution (300 x 300 ppp)	Résolution (400 x 400 ppp)	Résolution (600 x 600 ppp)	Format envoi auto	Sélection format envoi	Mode de sélection zoom auto	Copie de même format (100% [1:1])	Numérisation continue	Entrée E-mail	Entrée nom de fichier	Rapport de fin de tâche	Entrée objet et message	Programme					
	1	Originaux sur la glace d'exposition		O	O	O	O	O	O	O	O	O	O	O	O	O	O	O	O	O	O	O	O	O	O	O	O	O	O	O	O	O	O	O	O	O	O	O	O	O	
2	Originaux dans le chargeur de documents	O		O	O	O	O	O	O	O	O	O	O	O	O	O	O	O	O	N	O	O	O	O	O	O	O	O	O	O	O	O	O	O	O	O	O	O	O		
3	Envoyer E-Mail	O	O		O	O	O	O	O	O	O	O	O	O	O	O	O	O	O	O	O	O	O	O	O	O	O	O	O	O	O	O	O	O	O	O	O	O	O		
4	Envoi vers dossier PC (SMB/FTP)	O	O		N	O	O	O	O	O	O	O	O	O	O	O	O	O	O	O	O	O	O	O	O	O	O	O	O	O	O	O	O	O	O	O	O	O	O		
5	Mode couleur (Couleur pure)	O	O	O	O		O1	O1	O	N	O	N	N	N	N	O	N	O	O	O	O	O	O	O	O	O	O	O	O	O	O	O	O	O	O	O	O	O	O	O	
6	Mode couleur (Échelle de gris)	O	O	O	O	O		O1	O	N	O	N	N	N	N	O	N	O	O	O	O	O	O	O	O	O	O	O	O	O	O	O	O	O	O	O	O	O	O	O	
7	Mode couleur (Monochrome)	O	O	O	O	O	O		O1	O1	O	N	O	O	O	O	O	O	O	O	O	O	O	O	O	O	O	O	O	O	O	O	O	O	O	O	O	O	O	O	
8	Format de fichier (PDF)	O	O	O	O	O	O	O		O1	O1	O	O	O	O	O	O	O	O	O	O	O	O	O	O	O	O	O	O	O	O	O	O	O	O	O	O	O	O	O	
9	Format de fichier (TIFF)	O	O	O	O	O	O	O	O		O2	O2	O	O1	O	O	O	O	O	O	O	O	O	O	O	O	O	O	O	O	O	O	O	O	O	O	O	O	O	O	
10	Format de fichier (JPEG)	O	O	O	O	O	O	O	O	O		O2	O1	O	O	O	O	O	O	O	O	O	O	O	O	O	O	O	O	O	O	O	O	O	O	O	O	O	O	O	
11	Qualité image (Texte)	O	O	O	O	O	O	O	O	O	O		O1	O1	O	O	O	O	O	O	O	O	O	O	O	O	O	O	O	O	O	O	O	O	O	O	O	O	O	O	
12	Qualité image (Photo)	O	O	O	O	O	O	O	O	O	O	O		O1	O1	O	N	O	O	O	O	O	O	O	O	O	O	O	O	O	O	O	O	O	O	O	O	O	O	O	
13	Qualité image (Texte + Photo)	O	O	O	O	O	O	O	O	O	O	O	O		O1	O1	O	O	O	O	O	O	O	O	O	O	O	O	O	O	O	O	O	O	O	O	O	O	O	O	
14	Qualité image (OCR)	O	O	O	O	O	O	O	O	O	O	O	O	O		O1	O1	O	O	O	O	O	O	O	O	O	O	O	O	O	O	O	O	O	O	O	O	O	O	O	
15	Exposition (réglage Manuel)	O	O	O	O	O	O	O	O	O	O	O	O	O	O		O1	O	O	O	O	O	O	O	O	O	O	O	O	O	O	O	O	O	O	O	O	O	O	O	
16	Exposition (réglage Auto)	O	O	O	O	O	O	O	O	O	O	O	O	O	O	O		O3	O	O	O	O	O	O	O	O	O	O	O	O	O	O	O	O	O	O	O	O	O	O	
17	Position de l'original	O	O	O	O	O	O	O	O	O	O	O	O	O	O	O	O		O	O	O	O	O	O	O	O	O	O	O	O	O	O	O	O	O	O	O	O	O	O	
18	Format de l'original (format standard)	O	O	O	O	O	O	O	O	O	O	O	O	O	O	O	O	O		O1	O	O	O	O	O	O	O	O	O	O	O	O	O	O	O	O	O	O	O	O	
19	Format de l'original (format personnalisé)	O	N	O	O	O	O	O	O	O	O	O	O	O	O	O	O	O	O	O		O1	O	O	O	O	O	O	O	O	O	O	O	O	O	O	O	O	O	O	
20	Résolution (200 x 100 ppp)	O	O	O	O	O	O	O	O	O	O	O	O	O	O	O	O	O	O	O	O		O1	O1	O1	O1	O1	O	O	O	O	O	O	O	O	O	O	O	O	O	
21	Résolution (200 x 200 ppp)	O	O	O	O	O	O	O	O	O	O	O	O	O	O	O	O	O	O	O	O	O		O1	O	O1	O1	O1	O	O	O	O	O	O	O	O	O	O	O	O	
22	Résolution (200 x 400 ppp)	O	O	O	O	O	O	O	O	O	O	O	O	O	O	O	O	O	O	O	O	O	O		O1	O	O1	O1	O1	O	O	O	O	O	O	O	O	O	O	O	O
23	Résolution (300 x 300 ppp)	O	O	O	O	O	O	O	O	O	O	O	O	O	O	O	O	O	O	O	O	O	O	O		O1	O	O1	O1	O1	O	O	O	O	O	O	O	O	O	O	O
24	Résolution (400 x 400 ppp)	O	O	O	O	O	O	O	O	O	O	O	O	O	O	O	O	O	O	O	O	O	O	O	O		O1	O	O1	O1	O1	O	O	O	O	O	O	O	O	O	O
25	Résolution (600 x 600 ppp)	O	O	O	O	O	O	O	O	O	O	O	O	O	O	O	O	O	O	O	O	O	O	O	O	O		O1	O	O1	O1	O1	O	O	O	O	O	O	O	O	O
26	Format envoi auto	O	O	O	O	O	O	O	O	O	O	O	O	O	O	O	O	O	O	O	O	O	O	O	O	O	O		O1	O	O	O	O	O	O	O	O	O	O	O	
27	Sélection format envoi	O	O	O	O	O	O	O	O	O	O	O	O	O	O	O	O	O	O	O	O	O	O	O	O	O	O	O		O1	O	O	O	O	O	O	O	O	O	O	
28	Mode de sélection zoom auto	O	O	O	O	O	O	O	O	O	O	O	O	O	O	O	O	O	O	O	O	O	O	O	O	O	O	O	O		O1	O	O	O	O	O	O	O	O	O	
29	Numérisation de même format (100% [1:1])	O	O	O	O	O	O	O	O	O	O	O	O	O	O	O	O	O	O	O	O	O	O	O	O	O	O	O	O	O		O1	O	O	O	O	O	O	O	O	
30	Numérisation continue	O	O	O	O	O	O	O	O	O	O	O	O	O	O	O	O	O	O	O	O	O	O	O	O	O	O	O	O	O	O		O	O	O	O	O	O	O	O	
31	Entrée E-mail	O	O	O	O	O	O	O	O	O	O	O	O	O	O	O	O	O	O	O	O	O	O	O	O	O	O	O	O	O	O	O		O	O	O	O	O	O	O	
32	Entrée nom de fichier	O	O	O	O	O	O	O	O	O	O	O	O	O	O	O	O	O	O	O	O	O	O	O	O	O	O	O	O	O	O	O	O		O	O	O	O	O	O	
33	Rapport de fin de tâche	O	O	O	O	O	O	O	O	O	O	O	O	O	O	O	O	O	O	O	O	O	O	O	O	O	O	O	O	O	O	O	O	O		O	O	O	O	O	
34	Entrée objet et message	O	O	O	O	O	O	O	O	O	O	O	O	O	O	O	O	O	O	O	O	O	O	O	O	O	O	O	O	O	O	O	O	O	O		O	O	O	O	O
35	Programme	O	O	O	O	O	O	O	O	O	O	O	O	O	O	O	O	O	O	O	O	O	O	O	O	O	O	O	O	O	O	O	O	O	O	O	O	O	O	O	

O : combinaison possible.

- 
- N : combinaison impossible.
  - O1 : la fonction sélectionnée en second aura la priorité et la fonction sélectionnée en premier sera annulée.
  - O2 : le format de fichier sera modifié en format PDF.
  - O3 : le paramètre d'exposition sera modifié sur la valeur standard sous la sélection d'exposition manuelle.
  - O4 : 64 Mo au moins d'extension de mémoire sont requis.
  - O5 : si une extension de plus de 64 Mo n'est pas installée, la résolution de numérisation sera automatiquement définie sur 300 ppp x 300 ppp.
  - O6 : le format d'envoi sera modifié sur le format d'envoi auto.

# Glossaire

## **Adresse IP (Internet Protocol)**

L'adresse IP est un numéro unique représentant un ordinateur spécifique sur un réseau. Le format de l'adresse IP est 4 numéros séparés par des points, 192.168.110.171, par exemple. Chaque numéro doit être un nombre décimal compris entre 0 et 255.

## **AppleTalk**

AppleTalk permet le partage des fichiers et des imprimantes et l'utilisation de logiciels d'application placés sur un autre ordinateur du même réseau AppleTalk.

## **APS (Sélection auto du papier)**

Lorsque les originaux à copier sont de formats différents, ce mode permet de sélectionner automatiquement le format du papier correspondant à chaque original et de copier cet original sur ce format de papier.

## **Bac face dessus**

Bac situé à l'arrière de la machine. Le papier doit sortir dans le bac face dessus lors de l'impression de cartes postales, enveloppes ou étiquettes.

## **Bac MF**

Abréviation pour le bac multifonctions. Le bac multifonctions est utilisé à la place de la cassette lors de l'impression sur enveloppes, cartes postales, transparents et étiquettes.

## **COMMAND CENTER**

Page d'accueil installée sur la machine. Il est possible d'y accéder depuis un navigateur Web en entrant l'adresse IP appropriée. On peut y vérifier l'état de fonctionnement de la machine et les paramètres réseau avancés et effectuer des réglages relatifs à la sécurité, l'impression réseau, la numérisation et la télécopie.

### **Délai de temporisation de l'alimentation papier**

Pendant la transmission des données vers l'imprimante, des pauses ou interruptions peuvent survenir. Cependant, même si le flot de données est interrompu, l'imprimante peut traiter les données envoyées après un certain délai sans insérer de saut de page entre les deux blocs de données. La temporisation de l'alimentation papier est une fonction qui attend uniquement un délai prédéfini avant d'exécuter un saut de page automatique. Lorsque le délai d'attente a commencé, une fois le délai désigné dépassé, l'imprimante traite automatiquement les données en cours de réception et les imprime. S'il n'y a plus de données à imprimer pour la dernière page, l'imprimante termine le traitement de cette tâche.

### **DHCP (Dynamic Host Configuration Protocol)**

Protocole qui configure automatiquement l'adresse IP, le masque de sous-réseau et l'adresse de la passerelle sur un réseau TCP/IP. L'utilisation de DHCP permet d'alléger les tâches administratives réseau, particulièrement dans les environnements réseau comportant un grand nombre d'ordinateurs client et où il n'est pas nécessaire d'attribuer une adresse IP distincte à chaque client, y compris les imprimantes.

### **EcoPrint**

Mode d'impression qui contrôle la consommation de toner. Les pages imprimées en mode d'impression économique sont plus claires qu'en mode normal. Le paramètre par défaut est Désactivé.

### **Émulation**

Fait référence à l'émulation d'imprimantes d'autres fabricants. L'imprimante émule le fonctionnement des imprimantes suivantes : PCL6, Line Printer, IBM Proprinter, DIABLO 630, EPSON LQ-850 et KPDL.

### **Extension de mémoire**

Cette fonction est utilisée pour augmenter la mémoire de la machine. L'imprimante dispose d'un logement de mémoire supplémentaire ; il est possible d'installer un module DIMM (Dual Inline Memory Module) de 64 Mo, 128 Mo ou 256 Mo. Contacter votre fournisseur pour acheter la barrette DIMM la mieux adaptée à cette machine.

### **FTP (Protocole de transfert de fichier)**

Méthode très courante pour déplacer des fichiers entre deux sites Internet. Le protocole FTP est un moyen pour se connecter à un autre site Internet afin de récupérer et/ou d'envoyer des fichiers.

### **FRPO (Firmware RePrOgram)**

Commandes qui réinitialisent le micrologiciel de la machine. Il est possible d'utiliser ces commandes pour rétablir chacun des paramètres par défaut en vigueur lors de la mise sous tension de la machine. (Pour modifier un paramètre de façon temporaire, utiliser les commandes PRESCRIBE plutôt que les commandes FRPO.)

Il est possible de réinitialiser une valeur avec chaque commande FRPO. Pour vérifier les paramètres en cours, imprimer une page d'état depuis la machine.

**IEEE1284**

Norme utilisée pour la connexion d'une imprimante à un ordinateur, établie par l'IEEE (Institute of Electrical and Electronic Engineers) en 1994.

**Imprimante logique**

Interface logicielle existant entre le système d'exploitation Windows et les imprimantes qui y sont connectées. Une **imprimante** est le périphérique qui imprime, alors qu'une **imprimante logique** désigne l'interface logicielle qui réside sur le serveur d'impression.

**Interface parallèle**

Avec cette interface, le transfert des données entre l'imprimante et l'ordinateur s'effectue par portions de 8 bits. L'imprimante peut effectuer des communications bidirectionnelles compatibles avec IEEE1284.

**IPP (Internet Print Protocol)**

Permet d'envoyer des travaux vers l'imprimante depuis un pilote d'imprimante via Internet ou l'intranet et via un port IPP. Il est donc possible d'imprimer sur une imprimante éloignée via Internet.

**KIR**

Fonction de lissage. Elle utilise un logiciel pour améliorer la résolution de l'imprimante et obtenir une impression de grande qualité. La valeur par défaut est Activé.

**KPDL**

KPDL est l'implémentation par Kyocera du langage de description de page PostScript niveau 3.

**LDAP (Lightweight Directory Access Protocol)**

Protocole ouvert utilisant TCP/IP pour fournir l'accès aux répertoires prenant en charge un modèle X.500 et qui ne nécessite pas les conditions requises en matière de ressources du protocole plus complexe DAP (Directory Access Protocol) X.500. Par exemple, le protocole LDAP peut être utilisé pour localiser des personnes, des organisations et d'autres ressources dans un répertoire sur Internet ou sur l'intranet.

**Masque de sous-réseau**

Valeur numérique de 32 bits qui définit quels bits de l'adresse IP indiquent l'adresse réseau et quels bits indiquent l'adresse de l'hôte.

**Mode de faible consommation**

Ce mode est activé lorsque des actions telles que la numérisation et l'impression, l'utilisation du panneau de commande et la transmission ou la réception de données ne se produisent pas pendant un certain délai. La machine entre alors en état d'attente, ce qui réduit automatiquement sa consommation électrique. Après un certain délai prédéfini, la machine entre en mode veille.

**NetBEUI (NetBIOS Extended User Interface)**

Protocole de réseau permettant d'utiliser plus de fonctions avancées sur des réseaux de petite taille que d'autres protocoles tels que TCP/IP, etc.

### **NetWare**

Système d'exploitation de réseau local de Novell. NetWare s'exécute sur plusieurs plates-formes matérielles et configurations réseau différentes.

### **Échelle de gris**

Une des méthodes de description des nuances monochromes sur un ordinateur. Exprime les nuances d'une image en tonalités monochromes du blanc au noir seules sans inclure d'informations sur les couleurs. Le nombre de niveaux de gris exprimé est indiqué en bits. 1 bit fait référence uniquement au noir et blanc sans nuance intermédiaire, tandis que 8 bits (noir et blanc inclus) indique 256 niveaux de gris, et 16 bits 65536 niveaux de gris.

### **Numérisation vers un courrier électronique**

Fonction permettant d'envoyer les fichiers de données numérisées vers des adresses électroniques enregistrées ou spécifiées.

### **Page d'état**

Répertorie les paramètres courants de la machine : mémoire, nombre total d'impressions et de numérisations, paramètres de source papier, etc. Cette page peut être imprimée depuis le panneau de commande.

### **Passerelle par défaut**

Indique le périphérique, ordinateur ou routeur par exemple, qui sert d'entrée/de sortie (passerelle) pour l'accès aux ordinateurs placés en dehors du réseau utilisé. Si aucune passerelle n'est spécifiée pour une adresse IP de destination, les données sont envoyées à l'hôte désigné comme passerelle par défaut.

### **Pilote d'imprimante**

Le pilote d'imprimante permet d'imprimer des données créées à l'aide d'une application logicielle. Le pilote d'imprimante est fourni sur le CD-ROM qui accompagne l'imprimante. Il doit être installé sur l'ordinateur connecté à l'imprimante.

### **POP3 (Post Office Protocol 3)**

Version courante de la norme Post Office Protocol utilisée généralement sur les réseaux TCP/IP. Voir aussi TCP/IP.

### **PostScript**

Langage de description de page développé par Adobe Systems, Inc. Il permet d'utiliser des fonctions de police flexibles et des graphiques très avancés, pour une meilleure qualité d'impression. La version initiale de PostScript, qui a été introduite en 1985, est appelée actuellement Niveau 1. Le Niveau 2, qui était compatible avec l'impression couleur et des langues à deux octets comme le japonais, a été introduit en 1990 tandis que le Niveau 3, qui a ajouté la compatibilité avec le format PDF et d'autres formats, a été introduit en 1996.

### **PPM (impressions par minute)**

Indique le nombre d'impressions par minute selon un format de papier spécifique.

**ppp (points par pouce)**

Indique le nombre de points imprimés par pouce. Il s'agit de l'unité de la résolution d'imprimante et de scanner.

**Réduction du bruit de numérisation**

Si des lignes noires apparaissent sur les copies lorsque les originaux sont placés dans le chargeur de documents (alors qu'elles ne sont pas visibles sur les originaux), cette fonction permet de les atténuer.

**SMB (Server Message Block)**

Protocole actualisant le partage de fichiers et la propriété commune d'imprimante avec Windows NT et Windows 95/98 via un réseau. NetBIOS est utilisé comme protocole subordonné. Il s'agit du logiciel d'application utilisé depuis un LAN Manager de l'époque MS-DOS. Si le logiciel Samba était utilisé, il est possible de fournir le service qui utilisait le protocole SMB sous UNIX.

**SMTP (Simple Mail Transfer Protocol)**

Protocole de transmission du courrier électronique par Internet ou un réseau intranet. Il est utilisé pour transférer le courrier électronique entre des serveurs de messagerie ainsi que pour envoyer des courriers depuis chaque client vers leur serveur.

**SNMP (Simple Network Management Protocol)**

Protocole de gestion des réseaux qui utilisent TCP/IP (Transmission Control Protocol/Internet Protocol).

**Tâche**

Désigne un bloc indépendant de données à traiter pour la numérisation ou l'impression. Une commande indiquant le début et la fin d'une tâche est incorporée dans chaque bloc de données de numérisation et d'impression pour permettre à l'imprimante de différencier des données de celles d'une autre tâche.

**TCP/IP (Transmission Control Protocol/Internet Protocol)**

Suite de protocoles conçus pour définir la façon dont les ordinateurs et autres périphériques communiquent entre eux sur un réseau.

**TWAIN (Tool Without An Interesting Name)**

Interface de pilote logiciel entre un scanner et d'autres périphériques de capture d'image permettant de numériser des images depuis une application de numérisation directement vers une application comme Adobe Photoshop.

**Unité de traitement**

Module contenant le tambour photorécepteur et l'unité de développement.

**USB (Universal Serial Bus)**

Norme d'interface pour les interfaces série à vitesse faible à moyenne. L'imprimante prend en charge Hi-Speed USB 2.0. Le taux de transfert maximal est 480 Mbps et la longueur maximale du câble est 5 mètres (16 pieds).

### **Veille automatique**

Mode activé après un certain délai. La machine entre en mode économie et l'électricité consommée est réduite au minimum. Il est possible de modifier le délai de temporisation du mode veille sur le panneau de commande. Le paramètre par défaut est 30 minutes.

# Index

## Chiffres

---

2en1 **1-5**

4en1 **1-5**

## A

---

Adresse du dossier PC **2-2**

Adresse électronique **2-2**

Adresse IP **3-4, 8-7, 8-17**

Alarme **5-9**

Alimentation papier **1-1**

Annulation des tâches **4-3**

AppleTalk **3-2, 8-20**

## B

---

Bac multifonctions **4-5, 5-19**

BOOTP **8-7**

Bordure **1-7**

## C

---

Carnet d'adresses **2-4, 5-21, 8-8**

Cassette **4-5, 5-18**

Chargeur de documents **1-8, 9-2**

Chargeur de papier **9-4**

COMMAND CENTER **8-1**

Comptabilité des tâches **7-1**

Connexion util. **8-6**

Connexion utilisateur **6-1**

Contraste **5-1**

Copie continue **1-9**

Corps du message **2-11**

Couleur pure **2-5**

## D

---

Date et heure **5-11**

Délai temporisation alim. papier **8-10**

Démarrer **8-3**

DHCP **3-3, 8-7, 8-17**

Diffusion erreur **5-4**

Dossier PC **2-2**

Drection et mise en page **1-6**

## E

---

Échelle de gris **2-5**

EcoPrint **1-10**

Effacement d'erreur automatique **5-14**

Émulation **3-6**

Entrée de nom de fichier **1-11**

État **8-4**

État de l'imprimante **4-4**

État des tâches **4-2**

État du scanner **4-4**

Exposition **1-2, 2-6, 5-3**

Extension de mémoire **9-4**

## F

---

Filtres IP **8-18**

Fonctionnement par défaut **5-2**

Format d'envoi **2-7**

Format d'original par défaut **5-18**

Format d'original personnalisé **5-16**

Format de fichier **2-10**

Format de l'original **1-1, 2-7**

Format de la date **5-11**

Format de papier personnalisé **5-17**

FTP **8-12**

Fuseau horaire **5-12**

## H

---

Heure d'été **5-12**

## I

---

Imprimantes logiques **8-18**

Informations **8-5**

Interface parallèle **3-1**

IPP (Internet Printing Protocol) **8-20**

## J

---

Journal des tâches **4-2**

**K**KIR **8-10****L**Langue **5-1, 8-8**LDAP **8-25**Logement **9-5****M**Masque de sous-réseau **3-5, 8-7, 8-17**Matériel en option **9-1**Mesure **5-2**Mise en place des originaux **9-3**Mode Annuler impression **1-11**Mode Assembler **1-5**Mode Combiner **1-5**Mode de numérisation couleur **2-5**Modification des valeurs par défaut des fonctions **5-5**Monochrome **2-5****N**NetBEUI **8-20**NetWare **8-19**Nom d'hôte **8-7, 8-17**Nom de la tâche de numérisation **2-10**Nombre d'exemplaires **1-3**Numérisation continue **2-9**Numérisation de documents **2-2****O**Objet **2-11**Options **9-1****P**Page Démarrer **8-3**Page FAX **8-13**Page Imprimante **8-10**Page Paramètres avancés **8-17**Page Paramètres de base **8-5**Page Scanneur **8-11**Page Tâches **8-16**Pages de service **5-24**Papier spécial **Annexe-5**Paramétrage du compte **8-5**Paramètres par défaut **8-8**Paramètres réseau **3-2**Passerelle par défaut **3-5, 8-7, 8-17**Périphérique **8-6**POP3 **8-22**Position de l'original **1-4, 2-8**Programme **5-7****Q**Qualité de l'original **1-2, 2-5****R**Rapport **2-12, 4-5**Rapport de fin de tâche **1-13**Redémarrer **5-8**Réduction du bruit de numérisation **5-3**Réinitialisation auto du panneau de commande **5-12**Réinitialisation de l'état de la cartouche **5-4**Réinitialiser **8-8**Reprise des tâches **4-3**Réseau **8-7**Résolution **2-6****S**Sélection du papier **Annexe-1, Annexe-2**SMB **8-12**SMTP **8-21**SNMP **8-24**Source d'alimentation du papier **5-20**Suspension des tâches **4-2**Système FAX **9-5****T**Tableau des combinaisons **Annexe-10**TCP/IP **3-3, 8-17**Tempor. faible consom. **8-8**Tempor. mise en veille **8-8**Temporisation de faible consommation **5-13**Temps **8-7**Touche unique **5-6**Traitement des photos **5-4**Tramage **5-4**TWAIN **2-13**Type de support **Annexe-9**Type de support personnalisé **5-19**Type de support pour la sélection automatique (APS) **5-20**

## V

---

Veille auto **5-13**  
Volume **5-9**

## Z

---

Zoom **1-3, 2-8**



**QUALITY  
CERTIFICATE**

This machine has passed  
all quality controls and  
final inspection.

## KYOCERA MITA EUROPE B.V.

Hoeksteen 40, 2132 MS Hoofddorp,  
The Netherlands  
Phone: +31.(0)20.654.0000  
Home page: <http://www.kyoceramita-europe.com>  
Email: [info@kyoceramita-europe.com](mailto:info@kyoceramita-europe.com)

## KYOCERA MITA NEDERLAND B.V.

Hoeksteen 40 2132 MS Hoofddorp,  
The Netherlands  
Phone: +31.(0)20.587.7200

## KYOCERA MITA (UK) LTD.

8 Beacontree Plaza  
Gillette Way, Reading Berks RG2 OBS,  
UK  
Phone: +44.(0)118.931.1500

## KYOCERA MITA ITALIA S.P.A.

Via Verdi 89 / 91 20063 Cernusco sul Naviglio,  
(Milano), Italy  
Phone: +39.02.92179.1

## S.A. KYOCERA MITA BELGIUM N.V.

Hermesstraat 8A 1930 Zaventem,  
Belgium  
Phone: +32.(0)2.720.9270

## KYOCERA MITA FRANCE S.A.

Parc Les Algorithmes, Saint Aubin  
91194 GIF-SUR-YVETTE,  
France  
Phone: +33.(0)1.6985.2600

## KYOCERA MITA ESPAÑA S.A.

Edificio Kyocera, Avda de Manacor N. 2,  
Urb. Parque Rozas 28290 Las Rozas, Madrid,  
Spain  
Phone: +34.(0)91.631.8392

## KYOCERA MITA FINLAND OY

Kirvesmiehenkatu 4 00810 Helsinki,  
Finland  
Phone: +358.(0)9.4780.5200

## KYOCERA MITA (SCHWEIZ) AG

Industriestrasse 28, 8604 Volketswil,  
Switzerland  
Phone: +41.(0)1.908.4949

## KYOCERA MITA DEUTSCHLAND GMBH

Mollsfeld 12-40670 Meerbusch,  
Germany  
Phone: +49.(0)2159.918.0

## KYOCERA MITA GMBH AUSTRIA

Eduard-Kittenberger Gasse 95  
A-1230 Wien,  
Austria  
Phone: +43.(0)1.86338.401

## KYOCERA MITA SVENSKA AB

Vretenragen 2, 6tr 171 54 Solna,  
Sweden  
Phone: +46.(0)8.546.550.00

## KYOCERA MITA NORGE

Postboks 150 Oppsal, NO 0619 Oslo  
Olaf Helsetsvetvei 6, NO 0694 Oslo,  
Norway  
Phone: +47.(0)22.62.73.00

## KYOCERA MITA DANMARK A/S

Slotsmarken 11, 2 DK-2970 Hørsholm,  
Denmark  
Phone: +45.7022.3880

## KYOCERA MITA PORTUGAL LDA.

Rua do Centro Cultural, no 41 1700-106 Lisbon,  
Portugal  
Phone: +351.(0)21.843.6780

## KYOCERA MITA SOUTH AFRICA (PTY) LTD.

527 Kyalami Boulevard,  
Kyalami Business Park Midrand,  
South Africa  
Phone: +27.(0)11.540.2600

## KYOCERA MITA AMERICA, INC.

Headquarters:  
225 Sand Road,  
Fairfield, New Jersey 07004-0008,  
U.S.A.  
Phone: (973) 808-8444

## KYOCERA MITA AUSTRALIA PTY. LTD.

Level 3, 6-10 Talavera Road, North Ryde,  
N.S.W. 2113 Australia  
Phone: (02) 9888-9999

## KYOCERA MITA NEW ZEALAND LTD.

1-3 Parkhead Place, Albany  
P.O. Box 302 125 NHPC, Auckland,  
New Zealand  
Phone: (09) 415-4517

## KYOCERA MITA (THAILAND) CORP., LTD.

9/209 Ratchada-Prachachem Road,  
Bang Sue, Bangkok 10800, Thailand  
Phone: (02) 586-0320

## KYOCERA MITA SINGAPORE PTE LTD.

121 Genting Lane, 3rd Level,  
Singapore 349572  
Phone: 67418733

## KYOCERA MITA HONG KONG LIMITED

11/F., Mita Centre,  
552-566, Castle Peak Road,  
Tsuen Wan, New Territories,  
Hong Kong  
Phone: 24297422

## KYOCERA MITA TAIWAN Corporation.

7F-1~2, No.41, Lane 221, Gangchi Rd.  
Neihu District, Taipei, Taiwan, 114. R.O.C.  
Phone: (02) 87511560

## KYOCERA MITA Corporation

2-28, 1-chome, Tamatsukuri, Chuo-ku  
Osaka 540-8585, Japan  
Phone: (06) 6764-3555  
<http://www.kyoceramita.com>

©2005 KYOCERA MITA Corporation

 is a trademark of Kyocera Corporation



